

IICA-CIDIA
24 AGO 1977

INSTITUTO INTERAMERICANO DE CIENCIAS AGRICOLAS

Representación en Haití

AGRINTER-AGRI

IICA
COO
74

IICA
COO
74

~~G 324~~
~~0000~~
1

38 ZL/77

Original: Espagnol

GUIA DE EJECUCION DEL
PROYECTO INTEGRAL DE EDUCACION RURAL
EN HAITI

Alfonso Castronovo

Port-au-Prince
Mayo, 1977

00002586



INDICE

Advertencia

Subproyecto A:

Adecuación Institucional

Diagrama "PERT" de Ejecución del Subproyecto A - Adecuación
Institucional

Subproyecto B:

Aide au Centre de communication Audiovisuelle de Damien (CCAD)

Programa "PERT" de Ejecución del Subproyecto B - Aide au Centre de
Communication Audiovisuelle de Damien hasta la Meta I
(CCAD Operacional)

Operación del centro de Comunicación Audiovisual de Damien

Diagrama "PERT" de la Ejecución del Subproyecto B hasta la Meta II
(CCAD listo para apoyar 1º ciclo educativo no formal del CEIDER
Damien)

Diagrama "PERT" de la Ejecución del Subproyecto B. Hasta la Meta III
(CCAD listo para apoyar 1º ciclo educación formal del CEIDER Damien)

Diagrama "PERT" de la Ejecución del Subproyecto B. hasta la Meta IV
(CCAD listo para apoyar formación y reciclaje docentes en el CEIDER)

Subproyecto C:

Instalación y Operación de 6 (7) CEIDER

Diagrama "PERT" de la Instalación del CEIDER de Damien hasta que está
en condiciones de Comenzar a operar

Operación del CEIDER Damien

Diagrama "PERT" de la operación del CEIDER Damien en 4 años

Refuerzo de la Escuela Normal Rural de Damien

Diagrama "PERT" del Refuerzo de la Escuela Normal Rural de Damien

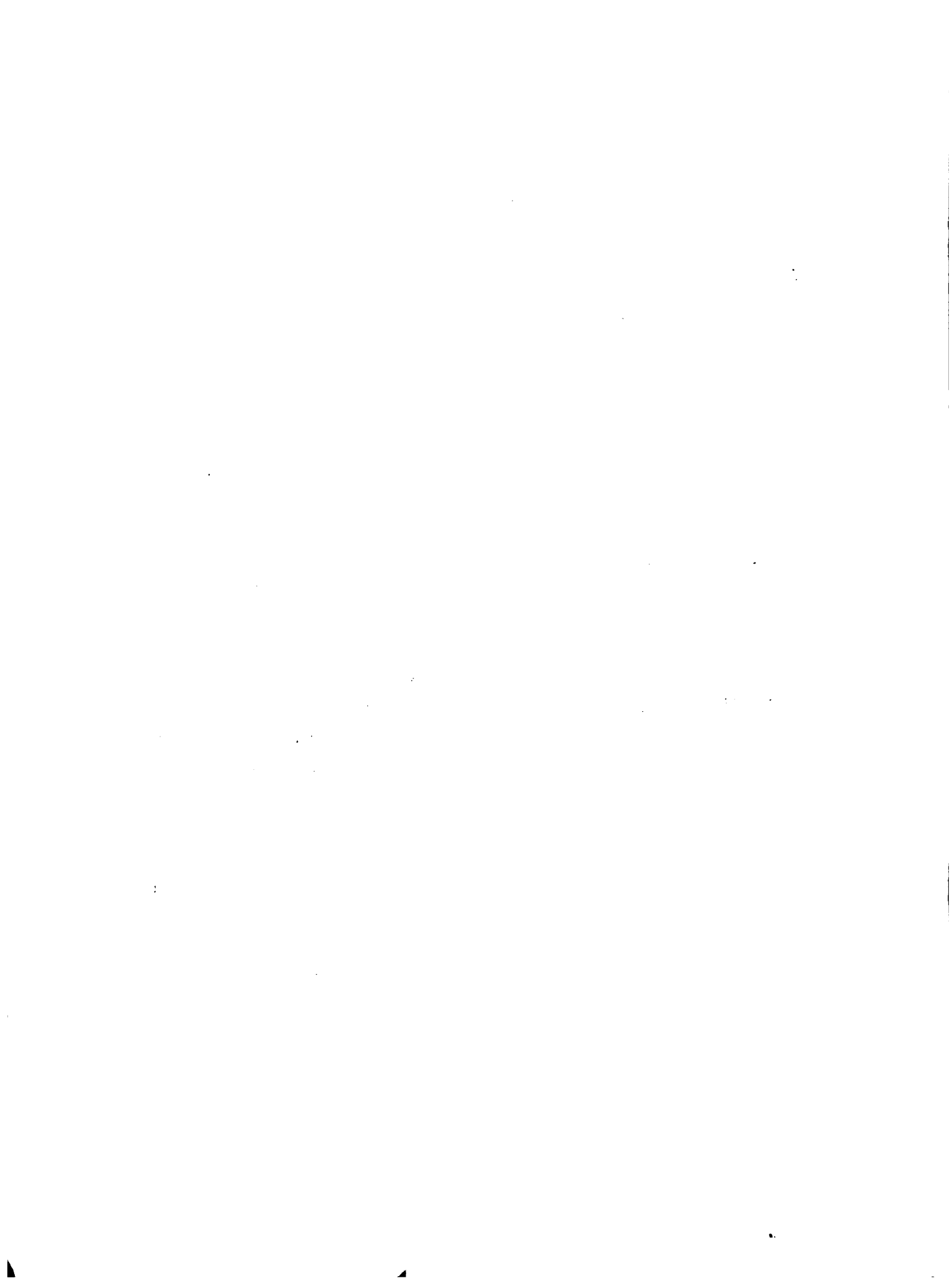

Advertencia :

Esto es una primera aproximación a un esquema tipo PERT para la ejecución del Proyecto Integrado de Educación Rural en Haití (PIERH). Por tratarse de un proyecto complejo y para facilitar la diagramación, se lo han subdividido en 7 subproyectos, que contemplan los objetivos acordados en la Reunión de síntesis de la Misión de Análisis del Programa de Centros de Educación Rural, realizada el 17-2-77, según constan en la Ayuda Memoria correspondiente.

Los subproyectos contemplados son los siguientes :

- A. Adecuación Institucional
- B. Ayuda al Centro de Comunicación Audiovisual de Damien (CCAD), incluyendo el diseño y la producción de materiales educativos.
- C. Instalación y operación de 6 CEIDER, incluyendo la capacitación y reciclaje de docentes. En el caso del CEIDER de Damien incluye también el refuerzo de la ENR correspondiente.
- D. Colaboración y refuerzo de las Escuelas Normales Rurales de Milot y de Marfranc.
- E. Ayuda para las necesidades más urgentes de las Escuelas Vocacionales Agrícolas de Lesson, Dufailly y Belle-Anse
- F. Cooperación Técnica
- G. Instalación y operación de un CEIDER en Marfranc (eventual, si el préstamo alcanza).

En este primer esfuerzo no se ha podido llegar a un detallamiento completo, en parte por falta de tiempo material, en parte por falta de informaciones detalladas, especialmente en cuanto a la estimación de tiempos para la ejecución. Se espera que este trabajo permita y facilite la obtención de tales in-

formaciones, que son imprescindibles para unir todos los subproyectos en un solo PERT. También debería facilitar el detallamiento de la ejecución, conjuntamente en la interrelación de pequeños redes entre acontecimientos que actualmente están unidos por un solo trabajo o proceso complejo.

Tampoco ha sido posible, por falta de tiempo, completar los PERTs de todos los subproyectos. A este respecto puede anotarse lo siguiente :

Subproyecto A. Parece ser previo al inicio de los desembolsos del BID. Está completo salvo los detallamientos que pueda requerir.

Subproyecto B. Se completó una primera parte, correspondiente a la operacionalización del CCAD y a su habilitación para apoyar el primer ciclo de enseñanza formal y no formal del CEIDER Damien y la formación y reciclaje de docentes. Hay indicaciones para preparar la programación de los años siguientes:

Subproyecto C. Solamente se ha diagramado (por reforma) la instalación y la operación del CEIDER de Damien. Sin embargo, los PERTs correspondientes pueden ser adoptados fácilmente para los CEIDER restantes y su ensamble en el PERT general puede hacerse una vez que se hayan decidido las fechas para su instalación que, luego del CEIDER de Damien (1) seguiría este orden : (2) CEIDERS de Pont Sondé y de Lafond; (3) CEIDERS de Chatard, Ponce y Laborde.

Subproyecto D. No se ha preparado un PERT específico. Sin embargo, el subproyecto C incluye un PERT para la colaboración y refuerzo de la ENR de Damien que puede adaptarse, con ligeras modificaciones, a las restantes ENR. También en este caso el ensamble con el PERT general puede hacerse una vez que se hayan decidido las fechas para iniciar la acción con los ENR de Milot y Marfranc.

Subproyecto E. No se pudo hacer nada por falta de tiempo.

Subproyecto G. No se hizo PERT específico. Se pueden adoptar los de los CEIDER anteriores, con las modificaciones que siguen la experiencia de su instalación y operación. Incluiría, como acontecimiento inicial, la decisión de implementar también el CEIDER de Marfranc. La oportunidad para tomar esta decisión podría ser una vez adjudicadas las obras y las compras de materiales, equipo y muebles para el último de los 6 CEIDERS ya previstos. En ese momento se podría hacer un

análisis de los gastos ya comprometidos y determinar si el préstamo alcanza para cubrir los costos de instalación y operación del CLITER de Marfranc.

Subproyecto F. Requiere la programación de los anteriores este adelantada para que se pueda programar en detalle. El tiempo no alcanzó para esto pero, en cada caso se indicaron con F los acontecimientos que requieren un proceso previo de cooperación técnica. Esto facilitaría oportunamente la programación de este subproyecto, que podría hacerse luego que se propone el subproyecto E.

SUBPROYECTO A.

ADECUACION INSTITUCIONAL

(Ver: Vol. I. p. 165 - 180; Vol. II. p. 31 y 43 - 45; Vol. III. I d y e)

A.1 Decisión de iniciar el Proyecto Integrado de Educación Rural en Haití.
(PIERH)

Gobierno de Haití

Existe una orden, decreto o resolución encargando uno o mas responsables de la supervisión de un anteproyecto de adecuación institucional.

No hay - No se preve que insurta mayores costos.

A.1-A.2

Preparación de un anteproyecto de adecuación institucional. Con base en los documentos citados arriba preparar un anteproyecto (organigrama, funciones y personal) comprendiendo: una Oficina Ejecutora del PIERH (Bureau Exécutif du Programme CEIDER); un Secretario Técnico de la Educación Rural (Secrétaire Technique du Système CEIDER); un Comité Interservicios (Comité Interservice); y el refuerzo del Comité de Coordinación de la Educación Agrícola (COCEA).

Designado(s) según acontecimiento A.1

No hay - Se preve que el costo será asumido por el Gobierno de Haití y puede calcularse con base en tiempo que insurta el trabajo por la suma de los salarios de los designados.

A.2 Anteproyecto de Adecuación Institucional Listo A.1

Existe, con las copias necesarias para su elevación, un documento con el arteproyecto.
No hay - Se prevé un costo mínimo para la reproducción del documento

A.2-A.3 Exámen y revisión del Anteproyecto A.2 previos a su aprobación.

Autoridades per- tinentes y sus asesores.

No hay - No ocasiona gastos.

A.3 Proyecto de Adecuación Institucional aprobado (decisión)

A.2 Autoridades per- tinentes.

Existe una (o más) órden, decreto o resolución aprobando el Proyecto de Adecuación Institucional.
No hay - No ocasiona gastos, sólo si se requiere publicación oficial.

Autoridades per- tinentes y

Construcciones: US\$28.000

Designación, asignación de funciones e incorporación del personal; ejecución de construcciones y compra de equipo, materiales y mobiliario (Vol. II p. 43) para:

Equipo, materiales y mobiliario US\$37.000

A.3-A.4 a) Oficina Ejecutora del PIERH (Bureau Exécutif du Programme CEIDPR)

Director Ejecutivo - Oficina Ejecutora del PIERH

A.3-A.5 b) Secretariado Técnico de la Educación Rural (Secretariat Technique du Système CEIDPR)

id. o bien Secretario Técnico

A.3-A.6 c) Comité Interservicios (Comité Inter-Service)

Ministro de Agricultura

A.4 Oficina Ejecutora del PIERH A.3 instalada

La oficina cuenta con locales, muebles, equipo, materiales, y personal

A.4-A.7 Capacitación personal O.F. PIERH

Personal de Cooperación Técnica

US\$386.405
Total de Asistencia Técnica para adecuación institucional.

Elaboración metodologías recursos humanos.

Elaboración Plan desarrollo educacional del Sector Rural.

etc...

A.7 Oficina Ejecutora del PIERH A.4, F operacional

La oficina ejecutora del PIERH está en condiciones de desempeñar las funciones y operar según lo previsto en Proyecto A.3

A.5 Secretariado Técnico de la Educación Rural instalado A.3

STER cuenta con locales, muebles, materiales, equipo y personal

A.5-A.8 Capacitación personal STER. Elaboración metodologías para

Personal de Cooperación Técnica

Previsto en A.4-A.7

realizar estudios de base, identificar especialidades ocupacionales, ubicar nuevos CEIPE, etc...

A.8 Secretariado Técnico de la Educación Rural operacional A.5, F

STER en condiciones de desempeñar funciones y operar según lo previsto en Proyecto A.3

A.6 Comité Interservicios instalado (decisión) A.3

Ministerio de Agricultura (convoca la reunión)
Los miembros del Comité Interservicios han sido designados y han tenido una primera reunión constitutiva

Previsto en A.4-A.7

A.6-A.9 Redacción y aprobación de reglamento y normas de funcionamiento del Comité Interservicios.

Miembros del Comité - Personal de Cooperación Técnica

El Comité Interservicios funciona normalmente de acuerdo con reglas y normas establecidas

A.9 Comité Interservicios operacional A.6, F

A.3-A.10 Reformulación de las funciones de COCEA, modificación de su estructura y dotación a este organismo de recursos humanos materiales y financieros suficientes.

Autoridades correspondientes Personal de Cooperación Técnica

Presupuesto anual de COCEA \$147.000
Equipamiento COCEA con préstamo BID por US\$15.000 (Vol.III. I d. pag. 19)

A.10 COCEA operacional (decisión?) A.3, F

Autoridad correspondiente?

COCEA reorganizado, equipado y funcionando según lo previsto en Proyecto A.3

A.11 Adecuación Institucional completada (objetivo del sub-proyecto) A.7-A.8 A.9-A.10

Los cuatro mecanismos institucionales previstos para asegurar el funcionamiento del sistema CATER están en operación.

DIAGRAMA "PERT" DE EJECUCION DEL SUB-PROYECTO A:

ADECUACION INSTITUCIONAL

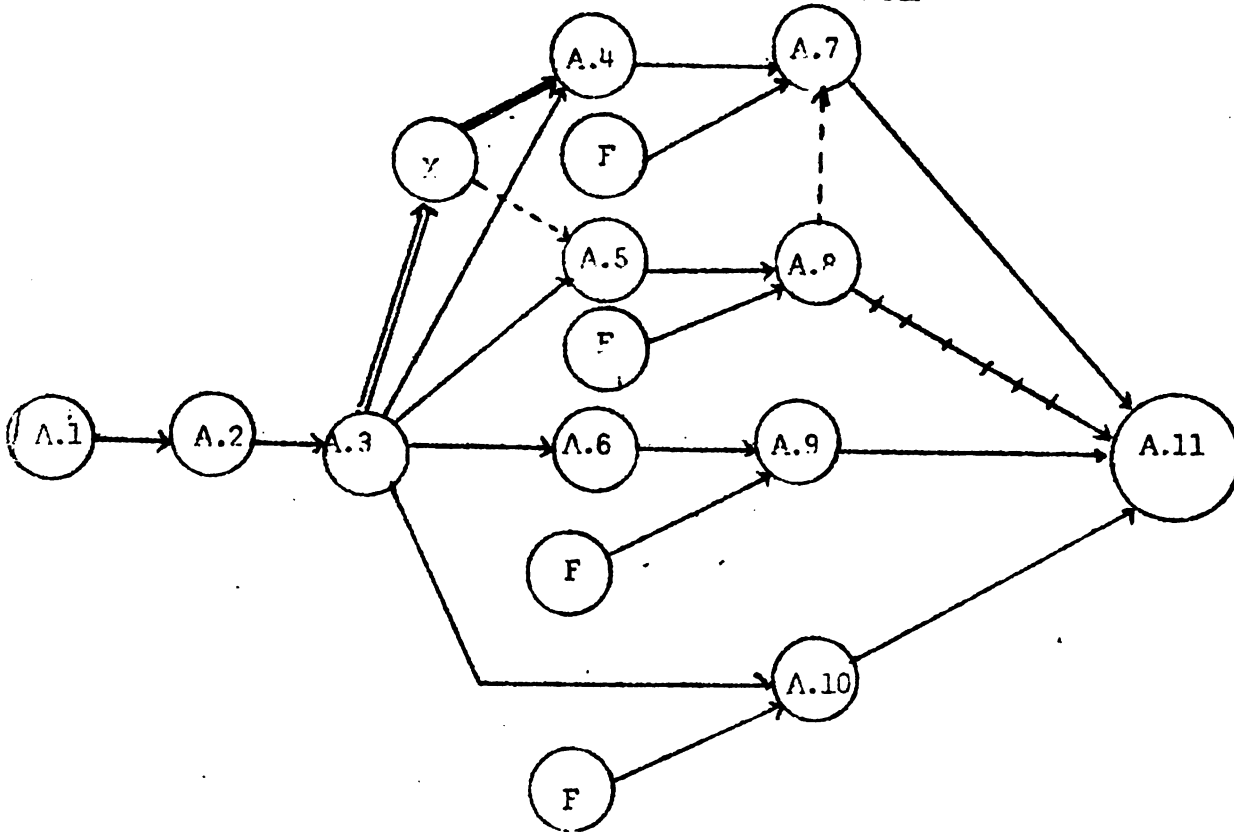

Notas : Falta estimar los tiempos (mínimo, medio, máximo y probable) para cada trabajo o proceso (flechas).

Los acontecimientos F son del sub-proyecto "F: Cooperación Técnica", y los números correspondientes serán asignados cuando se complete el PERT respectivo.

Los acontecimientos A.4, A.5 y A.6, como los A.7, A.8, A.9 y A.10, no son necesariamente simultáneos y en la práctica es muy poco probable que lo sean. A.4 y A.7 son cruciales para la ejecución del resto del proyecto y deberían ser atendidos prioritariamente, lo mismo que A.5 y A.8, dependiendo de las funciones que se asignen al Secretariado Técnico.

Tal vez convenga intercalar entre A.3 y A.4 otro acontecimiento (X)

(Designación del Director Ejecutivo de la Oficina Ejecutora). Esto daría oportunidad para intercalar en tiempo (en el sub-proyecto F. Cooperación Técnica) entre X y A.4, la contratación de dicha cooperación.

Si el Secretariado Técnico fuera parte de la Oficina Ejecutora, Y sería también previo a A.5 y A.8 sería previo a A.7, desapareciendo la conexión A.8 --> A.11.

En relación con las dos últimas notas, ver alternativas marcadas con doble trazo ó con línea punteada en el PERT.

La ejecución de este sub-proyecto debe completarse en un período global de 3 a 6 meses desde la firma del préstamo con el BID.

Se supone que el BID no haría desembolsos para el PIERH hasta que se produzca el acontecimiento A.11, salvo para la cooperación técnica, que podría comenzar luego de producido X. Si este es el caso, conviene de todos nodos incluir la alternativa correspondiente en el esquema de ejecución y en el diagrama PERT correspondiente.

ACONTECIMIENTO

TRABAJO
O
PROCESO

DESCRIPCION

ACONTECIMIENTO

PREVIO(S)

RESPONSABLE

VERIFICACION
EVALUACION

PREVISIONES
SOPRO
SOSTOS

SUB-PROYECTO B:

AIDE AU CENTRE DE COMMUNICATION AUDIOVISUELLE DE DAMIEN (CCAD)

(Ver: Vol. I. A4. pag. 158-166; Vol. II. 4.3.4. pag. 30-31; 4.4.4 pag. 40-42; y Anexo 8; Vol III. Ic)

A.11-R.1 Preparación de un proyecto de organización o reorganización del CCAD sobre la base de servicios existentes. Se supone que el CCAD tendrá, por lo menos,

- 1. Director
- 2. Servicio de programación de materiales educativos y de capacitación para uso de los mismos
- 3. Sección de producción de materiales educativos con las subsecciones :
 - a. Medios audiovisuales
 - b. Medios de comunicación social
 - c. Materiales didácticos
- 4. Sección de evaluación .
Además, el CCAD debe tener acceso a los servicios de radiodifusión del DAMIEN.

- Director Ejecutivo de la Oficina Ejecutora
- Comité Interservicios
- Personal de Cooperación Técnica.

Para el total de este sub-proyecto existen estimaciones globales de costos en el Vol.II distribuidos así:

- Equipos: US\$300.000
 - Mobiliario: US\$16.000
 - Materiales: US\$25.000
 - Cooperación Técnica: US\$238.299
- (Comprende 48 meses/hombre que probablemente serán sólo 30 y la capacitación de 15 especialistas del CCAD y de los

ACONTECIMIENTO

TRABAJO
O
PROCESO

DESCRIPCION

ACONTECIMIENTO
PREVIO(S)

RESPONSABLE

VERIFICACION
EVALUACION

PREVISIONES
SOBRE:
SOSTOS

SUB-PROYECTO B.

AIDE AU CENTRE DE COMMUNICATION AUDIOVISUELLE DE DAMIEN (CCAD)

(Ver: Vol. I. A4. pag. 158-166; Vol. II. 4.3.4. pag. 30-31; 4.4.4 pag. 40-42; y Anexo 8; Vol III. Ic)

A.II-B.1 Preparación de un proyecto de organización o reorganización del CCAD sobre la base de servicios existentes. Se supone que el CCAD tendrá, por lo menos,

1. Director
2. Servicio de programación de materiales educativos y de capacitación para uso de los mismos
3. Sección de producción de materiales educativos con las subsecciones :
 - a. Medios audiovisuales
 - b. Medios de comunicación social
 - c. Materiales didácticos
4. Sección de evaluación .
Además, el CCAD debe tener acceso a los servicios de radiodifusión del DAMIR.

-Director Ejecutivo de la Oficina Ejecutora
-Comité Interservicios
-Personal de Cooperación Técnica.

Para el total de este sub-proyecto existen extimaciones globales de costos en el Vol.II distribuidos así:

Equipos:
US\$300.000
Mobiliario:
US\$16.000
Materiales:
US\$25.000
Cooperación Técnica:
US\$238.299

(Comprende 48 meses/hombre que probablemente serán solo 30 y la capacitación de 15 especialistas del CCAD y de los

CEIDER del ler. año en cursos cortos en el extranjero. Los costos financieros para la implantación del CCAD y su presupuesto para el ler. año de funcionamiento aparecen en Vol.III I.c Pág.15, pero no conciden con los anteriores.

B.1 Proyecto preparado y elevado al Director General del DARNDR A.11, F

Existe un proyecto con organigrama, funciones personal, recursos presupuestarios, normas de funcionamiento, etc. para la organización o reorganización del CCAD y ha sido elevado al Director General del DARNDR.

B.1-B.2 Análisis y revisión del proyecto para su aprobación.

Director General del DARNDR y sus asesores

Ver A.11-B.1

B.2 Proyecto de organización o reorganización del CCAD aprobado (decisión)

Existe constancia de la aprobación del Proyecto.

B.1-B.3 Selección y Designación del Director del CCAD

Autoridades pertinentes con anterioridad

B.3 Director del CCAD designado (decisión) B.1-B.2 Director General del DARNDR (?) Director del CCAD ins-
talado en su cargo

B.1-B.4 Negociación de un entendimien-
to entre DAPTR y Director
Educación para que el CCAD pue-
da utilizar la capacidad insta-
lada del Instituto Pedagógico
Nacional para la preparación
y producción de materiales edu-
cativos y posiblemente, para
la capacitación de personal
(acuerdo, convenio o sistema
de contratos).
-COCEA
-Director Ejecutivo de la Oficina Ejecutiva
-Director del CCAD
-Personal de Coope-
ración Técnica
Ver A.11-B.1

B.4 Entendimiento entre CCAD e IPM establecido y aprobado (decisión). B.1: B.1: 3.3, F
-COCEA? Texto del entendimien-
-Autoridades perti- to.
-tinentes

B.1-B.5 Selección y nombramiento o asignación del personal técnico y auxiliar para el CCAD B.1: B.1: 3.3, F
Director Ejecutivo de la Oficina Ejecutiva
Director del CCAD
Personal de Coope-
ración Técnica
Ver A.11-B.1

B.5 Personal del CCAD designado o asignado (decisión) B.1; B.3 F
Autoridad competente
Todas las secciones y sub-secciones del CCAD cuentan con el personal necesario para su funcionamiento

B.5-R.5 Preparación de un plan de trabajo del CCAD para 4 años. El plan sería detallado para el primer año, semi-detallado para los siguientes tres años.
Director Ejecutivo de la Oficina Ejecutiva, Director del CCAD, Personal de Coopera-
Ver A.11-R.1

Los dos siguientes. Podrá dividirse en fases o etapas de acuerdo con las necesidades que surjan del sub-proyecto de instalación y operación de los CENTER.

cción Técnica,
Personal del CCAD

Documento conteniendo el Plan de Trabajo.

D.6 Plan de trabajo listo B.5;B.10

F

B.5-R.7

Preparación de un plan de adquisiciones para la compra de equipos, mobiliario y materiales para el CCAD, con base en la Lista del Anexo 8 del Vol. II. Las adquisiciones no han hacerse en dos o más etapas de acuerdo con los requerimientos del Plan de Trabajo. Se entiende que las adquisiciones de la primera etapa serán las necesarias y suficientes para la ejecución de la primera fase del plan de Trabajo.

Director Ejecutivo de la Oficina Ejecutora.
Director y Personal del CCAD.
Personal de Producción Técnica.

Ver A.11-B.1

B.7

Plan de adquisiciones listo

3.5;B.6
F

Documento conteniendo el Plan de Adquisiciones

B.7-3.8

Proceso de adquisiciones de muebles, materiales y equipos previstos en la primera etapa del Plan de Adquisiciones.

Oficina Ejecutora(?)
ITICA (?)

Ver A.11-B.1

B.8

Muebles, materiales y equipos previstos en la Ira. etapa del Plan de adquisiciones comprados y entregados.

B.7
F (?)
C.9 (?)

Inventario y facturas de compra canceladas.

B.2-B.9

Preparación de un Plan de Capacitación para los especialistas del CCAD. Promoverá adiestramiento local para todos los especialistas, a cargo del Personal de Cooperación Técnica y becas cortas externas para por lo menos un especialista de cada sección o sub-sección. (no menos de 6)

Ver A.11-B.1

-Director Ejecutivo de la Oficina ejecutora
-Secretariado Técnico
-Personal de Cooperación Técnica

Documento Plan de Capacitación Especialistas CCAD.

B.9

Plan de Capacitación de Especialistas completado

B.2:
F

B.9-B.10

Adiestramiento local de los especialistas

Personal de Cooperación Técnica.

Ver A:11-B.1

B.10

Fase local de capacitación de especialistas completada.

B.9;B.5
F

Todos los especialistas designados del CCAD han recibido adiestramiento en sus especialidades y general.

B.10-B.11

Selección de becarios, contactos para los mismos, adjudicación de becas, salida y regreso de los becarios (6)

Director Ejecutivo de la Oficina Ejecutora
Director CCAN
Personal de Cooperación Técnica.

Ver A.11-B.1

B.11

Capacitación local y externo de especialistas del CCAD completada.

Se han cumplido todas las metas del Plan de capacitación de Especialistas del CCAD.

CCAD operacional
(Meta I. del Sub-Proyecto)

B.4;B.6
B.8;B.11

El CCAD cuenta con personal capacitado, (locales), recursos, muebles, equipo y materiales de trabajo; tiene acceso a medios de radiodifusión y cuenta con un entendimiento para utilizar la capacidad instalada del Instituto Pedagógico Nacional.

PROGRAMA "PIERI" DE EJECUCION DEL SUB-PROYECTO B.

AYUDA AL CENTRO DE COMUNICACION AUDIO-VISUAL DE DAMIEN: HASTA LA META I

(CCAD OPERACIONAL)

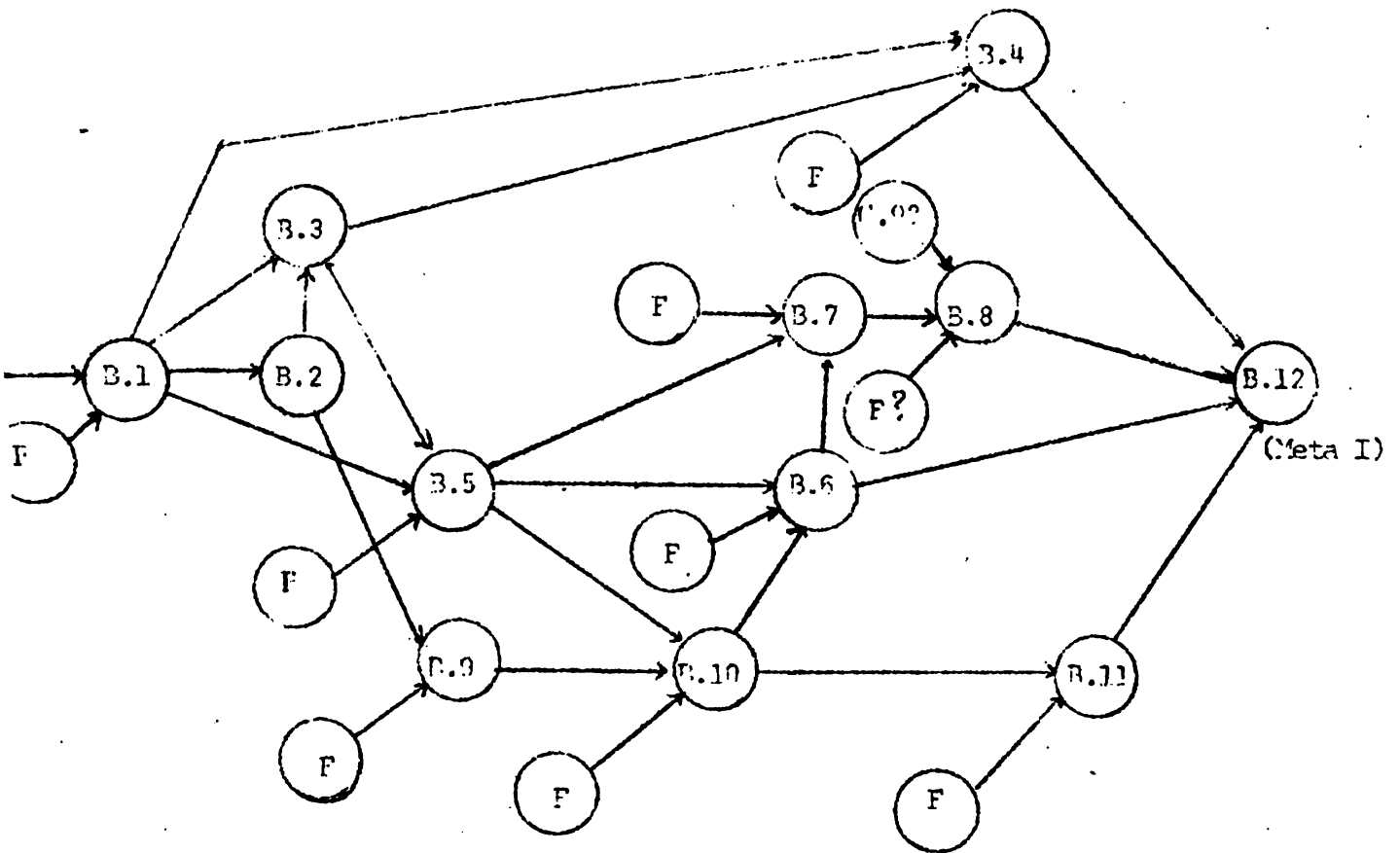

Notas: La Meta I debería alcanzarse (tentativamente) en un período de 4 a 6 meses a partir de A.11 (inicio de los desembolsos para el PIERI!).

OPRACION DEL GRUPO DE COMUNICACION AUDIOVISUAL DE DARTM

Ver Vol. I p. 158-166; Vol. II p. 30-31; 40-42; Anexo 8; Vol. III-IV)

F.12- Preparación de 5 guías técnicas
F.13 sobre proyectos productivos (El proceso puede servir para la capacitación de personal del CCAD)
Ver A.11-p.1

F.13 Guías técnicas sobre proyectos productivos listos (versión preliminar)
P.12(B.6)
5 guías preparadas y reproducidas en número limitado de ejemplares

B.13- Ensayo y evaluación de las guías técnicas sobre proyectos productivos
B.14
Ver A.11-B

- Sección programación educativa
- Sección evaluación
- Personal CTRPT
- Personal de Cooperación técnica

B.14 Guías técnicas sobre proyectos productivos ensayadas y evaluadas
B.13 C.16(C.5)
Informe sobre aplicación de las guías técnicas
Resultados y sugerencias

F.14- Corrección de las guías y preparación para su reproducción.
F.15 Impresión de las guías
Ver A.11-p.1

- Sección programación educativa
- Sección producción
- Materiales educativos (didact)
- Personal de cooperación técnica

B.15 5 Guías técnicas sobre proyectos B.14 productivos listas para su uso F

5 Guías impresas en número de ejemplares suficiente para uso del CEJDER Damien

B.12- Preparación de 5 guías de alfabetización relacionadas con cada una de las anteriores

-Sección programación
-Personal de Cooperación técnica

Ver A.11-P.1

B.16 Guías de alfabetización listas (versión preliminar)

5 guías preparadas y reproducidas en número limitado de ejemplares

B.16- Ensayo y evaluación de las guías de alfabetización

-Sección de programación
-Sección evaluación
-Personal CEJDER D.
-Personal de Cooperación técnica

Ver A.11-B.1

B.17 Guías de alfabetización ensaya - B.16 das y evaluadas C.16(C.5) F

Informe sobre aplicación de las guías de alfabetización. Resultados y experiencias

B.17- Corrección de las guías y preparación para su reproducción. Impresión de las guías.

-Sección programación
-Sección Producción
-Personal de Cooperación técnica

Ver A.11-E.1

B.18 Guías de alfabetización listas para su uso F

5 guías de alfabetización impresas en número suficiente para CEJDER Damien.

Ver A.11-P.1

B.12-
E.19
Preparación de 5 guías de organización para grupos ejecutores de proyectos

-Sección programación
-Personal de Cooperación Técnica

B.19
B.20
(Añás de organización listas (versión preliminar) B.12 F

5 guías preparadas y reproducidas en número limitado de ejemplares

B.19-
B.20
Ensayo y evaluación de las guías de organización

-Sección programación
-Sección evaluación -
-Personal CIMP D)
-Personal de Cooperación Técnica

Ver A.11-P.1

B.20
Guías de organización ensayadas y evaluadas B.19 F (C.16)? (C.5)

Informe sobre aplicación guías organizadas y resultados y sugerencias

E.20-
B.21
Corrección de las guías y preparación para su reproducción. Impresión de las guías.

-Sección programación
-Sección producción
-Personal de Cooperación Técnica

Ver A.11-P.1

B.21
Guías de organización listas para su uso B.20 F

5 guías de organización impresas en número suficiente para CIMP Dación

B.15-
E.22
Preparación y reproducción de 5 paquetes audiovisuales de apoyo a las guías técnicas sobre proyectos

-Sección producción (materiales audiovisuales)
-Personal de Cooperación Técnica

Ver A.11-P.1

U.22 Paquetes audiovisuales preparados (Proyectos) F.15 F

5 paquetes AV sobre proyectos preparados y reproducidos en número de ejemplares suficientes para CIMPR D.

Ver A.11-P.11

E.13- Preparación y reproducción de 5 paquetes AV de apoyo a guías de alfabetización

-Sección producción (medios audiovisuales)
-Personal de Cooperación Técnica

5 paquetes AV sobre alfabetización preparados y reproducidos en número de ejemplares suficiente para CIMPR D. también

E.23 Paquetes A.V. preparados (alfabetización) E.18

H.21- Preparación y reproducción de 5 paquetes AV de apoyo a guías de organización

-Sección producción (medios audiovisuales)
-Personal de Cooperación Técnica

Ver A.11-P.1

E.24 Paquetes A.V. preparados (organización) F.21 F

5 paquetes AV sobre organización preparados y reproducidos en número de ejemplares suficiente para CIMPR D. también

Ver A.11-P.1

H.15 Preparación de un programa radial (serie de emisiones) de apoyo a las guías de proyectos

-Sección producción (medios Cor. Social)
-Personal de Cooperación Técnica

H.25

H.25 Programa radial listo (proyectos) F.15 F

Preparación total de-tallada y 10 primeras emisiones grabadas en cinta magnética

Ver A.11-F.1

H.18- Preparación de un programa radial (serie de emisiones) de apoyo a guías de alfabetización

-Sección producción (radios comunicación social)
-Personal de Cooperación Técnica

Preparación total de-tallada y 10 primeras emisiones grabadas en cinta magnética

Ver A.11-B.

H.26 Programa radial listo (alfabetización) F.18 F

H.21- Preparación de un programa radial (serie de emisiones) de apoyo a guías de organización

-Sección producción (radios Comunicación Social)
-Personal de Cooperación Técnica

Preparación total de-tallada y 10 primeras emisiones grabadas en cinta magnética

Ver A.11-B.1

H.27 Programa radial listo (organización) F.21 F

H.12- Preparación de tres programas radiales sobre instalación y funcionamiento de los CEMER

-Sección producción (medios comunicación social)
-Personal de Cooperación Técnica

Tres emisiones grabadas en cinta magnética

H.28 Programas sobre instalación y funcionamiento de los CEMER preparados B.12 F

B.29

(CAM) listo para apoyar primer
ciclo de programas educaciona-
les no formales CHIDEN Darien
(meta II subproyecto)

B.22-25
P.23-26
B.24-27

DIAGRAMA "PERT" DE LA EJECUCION DEL SUBPROYECTO B. HASTA LA META II (CCAD LISTO PARA APOYAR 1º CICLO EDUCATIVO NO FORMAL DEL CEJEP DAMIJO)

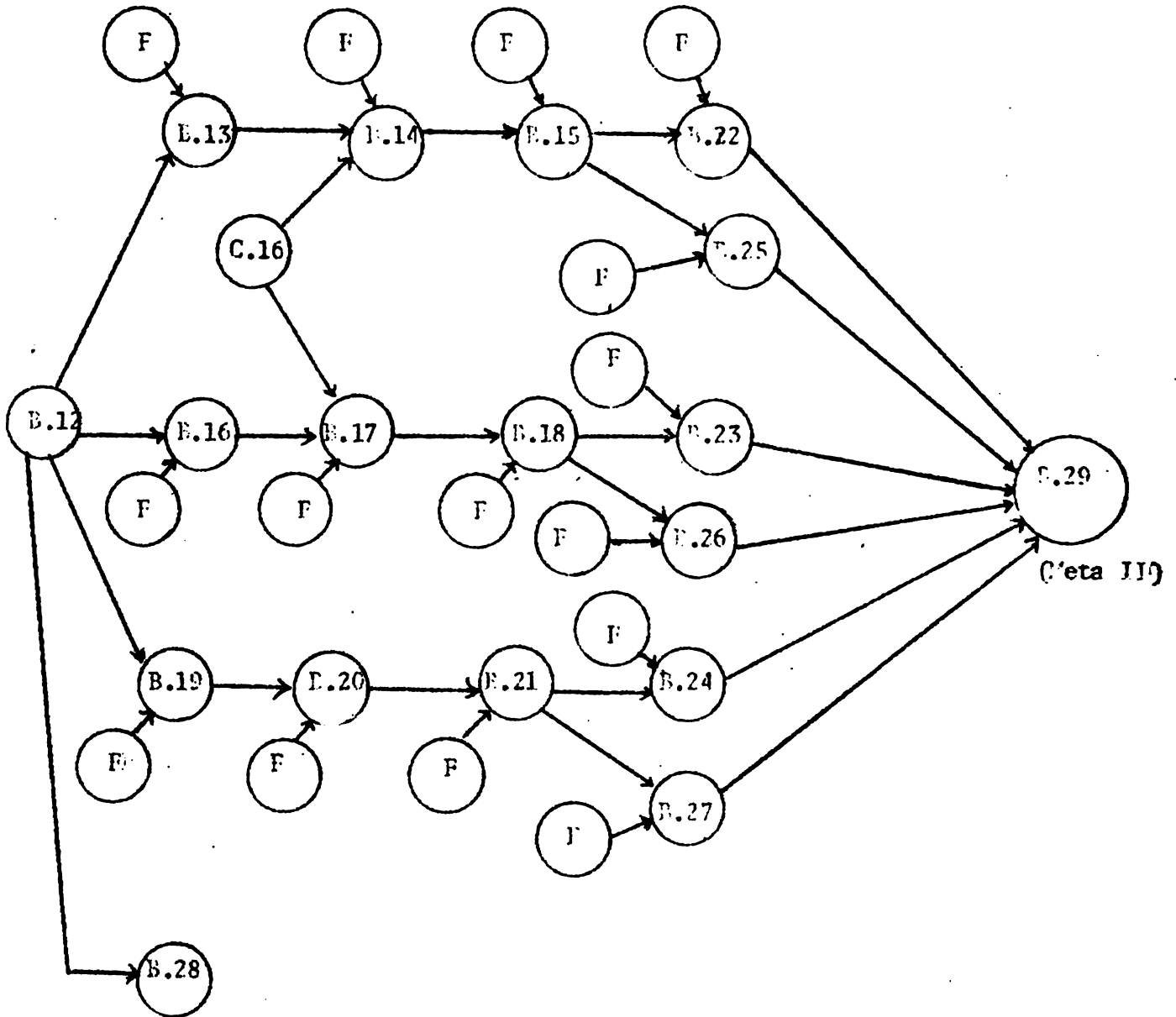

Nota: B.28 corresponde a los programas radiales sobre instalación y funcionamiento de los CEJEP. No es imprescindible para habilitar al CCAD para apoyar a los CEJEP, pero como actividad promocional y de relaciones públicas se repite todos los años. Sirve tanto para educación no formal como formal y capacitación/reciclaje de docentes.

B.12- B.30	Preparación de guías detalladas para la organización y desarrollo de 3 módulos de educación formal para ICFE		-Sección Programación -Personal de Coordinación Técnica	Ver A.11-P.1
B.30	Guías para tres módulos preparados (versión preliminar)	P.12 F	Tres guías preparadas y reproducidas en número limitado de ejemplares	
B.30- B.31	Ensayo y evaluación guías anteriores		-Sección programación -Sección evaluación -Personal CEMIDE -Personal de Coordinación Técnica	Ver A.11-P.1
B.31	Guías ensayadas y evaluadas	B.30 C.16 (5) F	Informe sobre aplicación de las guías. Resultados y sugerencias	
B.31- B.32	Corrección de las guías y preparación para su reproducción. Impresión guías		-Sección programación -Sección producción materiales educativos (materiales didácticos) -Personal de Coordinación Técnica	Ver A.11-P.1
B.32	Guías para tres módulos ICFE listas para su uso	B.31 F	Guías impresas en número suficiente de ejemplares para uso CEMIDE Darien	

DIAGRAMA "PERT" DE LA EJECUCIÓN DEL SUBPROYECTO B. HASTA LA META II (CCAD LISTO PARA APOYAR 1º CICLO EDUCATIVO NO FORMAL DEL CEJDER DAMIEN)

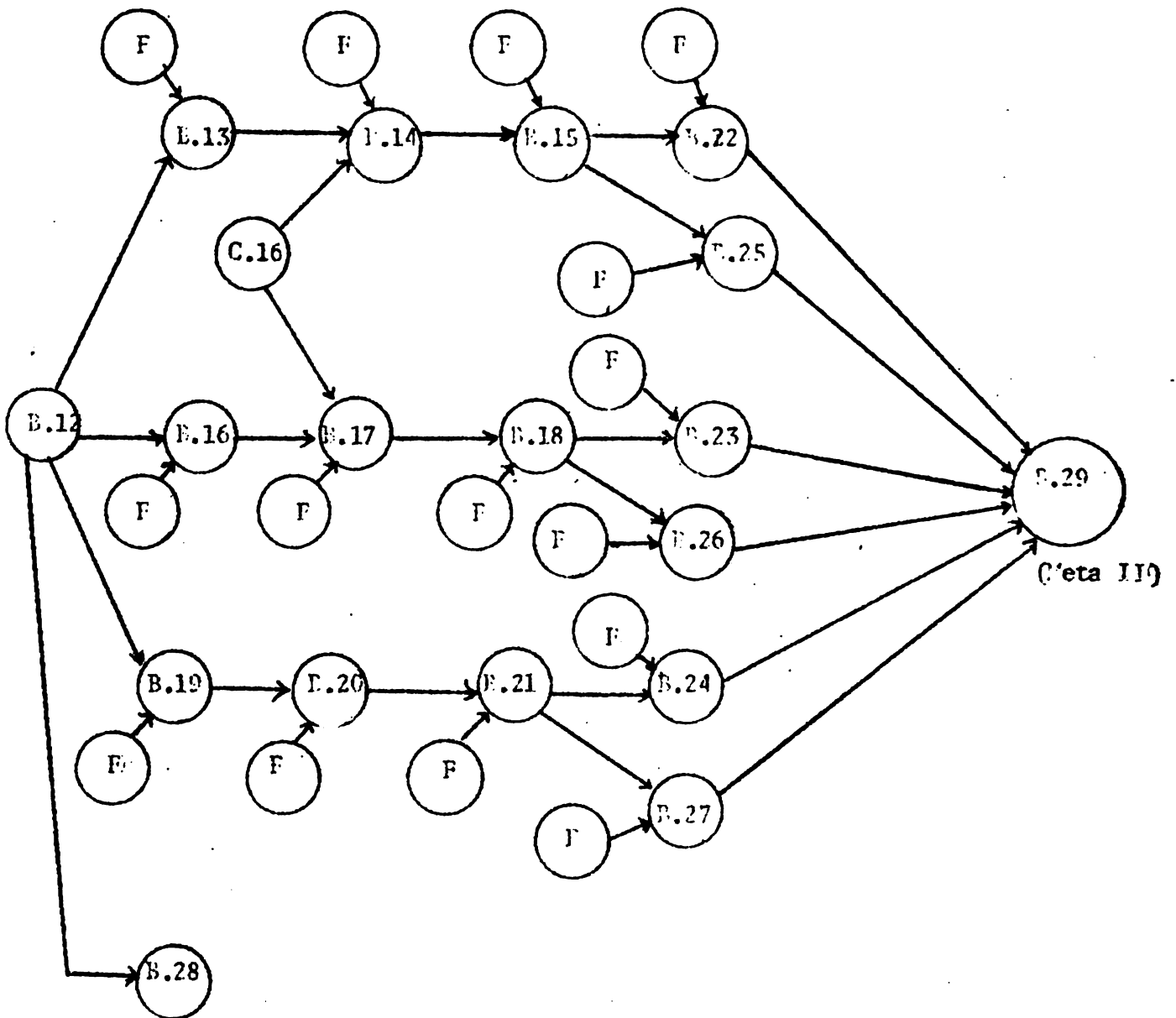

Nota: B.28 corresponde a los programas radiales sobre instalación y funcionamiento de los CEJDER. No es imprescindible para habilitar al CCAD para apoyar a los CEJDER, pero como actividad promocional y de relaciones públicas se repite todos los años. Sirve tanto para educación no formal como formal y capacitación/reciclaje de docentes.

B.12- B.30	Preparación de guías detalladas para la organización y desarrollo de 3 módulos de educación formal para ICFE		-Sección Programación -Personal de Coordinación Técnica	Ver A.11-P.1
B.30	Guías para tres módulos precarrados (versión preliminar)	B.12 F	Tres guías preparadas y reproducidas en número limitado de ejemplares	
B.30- B.31	Ensayo y evaluación guías anteriores		-Sección programación -Sección evaluación -Personal CENDEP -Personal de Coordinación Técnica	Ver A.11-P.1
B.31	Guías ensayadas y evaluadas	B.30 C.16 (5) F	Informe sobre aplicación de las guías. Resultados y sugerencias	
B.31- B.32	Corrección de las guías y preparación para su reproducción. Impresión guías		-Sección programación -Sección producción educativos (materiales didácticos) -Personal de Coordinación Técnica	Ver A.11-P.1
B.32	Guías para tres módulos ICFE listas para su uso	B.31 F	Guías impresas en número suficiente de ejemplares para uso CENDEP Partien	

B.32- B.33	Preparación de textos específicos para uso de los alumnos, sobre los tres módulos temáticos para ECF. Impresión de los textos	-Sección programación -Sección producción materiales educativos -Personal de Cooperación Técnica	Ver A.11-P.1
B.33	Textos específicos para 3 módulos temáticos listos para su uso F	Textos para 3 módulos impresos en número suficiente de ejemplares para uso ECF del CFIJEP Namien	Ver A.11-P.1
B.12- h.34	Preparación de guías detalladas para la organización y desarrollo de 3 módulos de educación formal para F-E	-Sección programación -Personal de Cooperación Técnica	Ver A.11-P.1
B.34	Guías para tres módulos preparadas (versión preliminar) F	3 Guías preparadas y reproducidas en número limitado de ejemplares	Ver A.11-P.1
B.34- B.35	Ensayo y evaluación guías anteriores	-Sección programación -Sección evaluación -Personal CFIJEP D. -Personal de Cooperación Técnica	Ver A.11-P.1
B.35	Guías ensayadas y evaluadas	Informe sobre aplicación de las guías. Resultados y sugerencias	B.34 F G.16 (5)

B.35- Corrección de las guías y prepara-
ción para su reproducción.
B.36 Impresión de las guías

- Sección programa-
- Sección producción
- Sección producción materiales educativos (materiales didácticos)
- Personal de Coordinación Técnica

Ver A.11-F.1

B.36 Guías para tres módulos F-1
listas para su uso F

Guías impresas en número de ejemplares suficiente para uso del CENDEP Davien

Ver A.11-F.1

B.36- Preparación de textos específicos
B.37 sobre los 3 módulos temáticos para F-F. Impresión de los textos

- Sección programación
- Sección producción materiales educativos
- Personal de Coordinación Técnica

Textos para tres módulos impresos en número de ejemplares suficiente para uso F-F del CENDEP Davien

B.37 Textos específicos para tres módulos temáticos listos para su uso F

B.12- Preparación de guías detalladas
B.38 para 9 módulos (3 para cada especialidad ofrecida) de educación formal para el CENDEP D. en su primer ciclo educacional formal

- Sección programación
- Personal de Coordinación Técnica

Ver A.11-F.1

B.38 Guías de 9 módulos preparadas (versión preliminar) F.12 F

9 guías preparadas y reproducidas en número limitado de ejemplares

B.38-
B.39) Ensayo y evaluación guías anteriores

Ver A.11-F.1

- Sección programación
- Sección evaluación
- Personal CEJDER D
- Personal de Cooperación Técnica

B.39 (guías ensayadas y evaluadas

B.38
F
C.16(C5)

Informe sobre la aplicación de las guías. Resultados y sugerencias

Ver A.11-F

B.39-
B.40) Corrección de las guías y preparación para su reproducción. Impresión de las guías

- Sección programación
- Sección producción materiales educativos (materiales didácticos)
- Personal de Cooperación Técnica

B.40 Guías para 9 módulos (EP) listas para su uso

B.39
F

Guías impresas en número suficiente de ejemplares para uso de CEJDER D.

Ver A.11-F.1

B.40-
B.41) Preparación de textos específicos, para uso de los alumnos, sobre los 9 módulos para CIP. Impresión de los textos.

- Sección programación
- Sección producción materiales educativos
- Personal de Cooperación Técnica

B.41 Textos específicos para 9 módulos CIP. Listos para su uso

B.40
F

Textos para 9 módulos impresos en número suficiente de ejemplares para uso CIP del CEJDER Darden

B.33- Preparación y reproducción de 3
E.42 paquetes audiovisuales de apoyo
a las guías para ECB

-Sección produc-
ción (medios au-
diovisuales)
-Personal de Coo-
peración Técnica

Ver A.11-R.1

B.42 Paquetes audiovisuales prepara-
dos para ICB

B.33
F

3 paquetes audiovisua-
les en número suficien-
te para uso de FCB del
CTIDEP Darjén

Ver A.11-R.1

B.37- Preparación y reproducción de 3
B.43 paquetes audiovisuales de apoyo
a las guías para F-E

-Sección produc-
ción (medios au-
diovisuales)
-Personal de Coo-
peración Técnica

B.43 Paquetes audiovisuales prepara-
dos para FCB

B.37
F

3 paquetes audiovisua-
les en número suficien-
te para uso de F-E del
CTIDEP Darjén

Ver A.11-R.1

B.41- Preparación y reproducción de
B.44 9 paquetes audiovisuales de
apoyo a guías para CEP

-Sección produc-
ción (medios au-
diovisuales)
-Personal de Coo-
peración Técnica

B.44 Paquetes audiovisuales prepara-
dos para CFI

B.41
F

9 paquetes audiovisua-
les en número suficien-
te para CFI del CTIDEP
Darjén

Ver A.11-F.1

B.33- Preparación de un programa ra-
B.45 dial de apoyo a ICB

-Sección produc-
ción (medios Com-
social)
-Personal de Coo-
peración Técnica

B.45

Programa Radial listo para TCP

B.33 F

Preparación total de-
tallada y 10 primeras
emisiones grabadas en
cinta magnética

Ver A.11-F.1

B.37- Preparación de un programa ra -
B.46 dial de apoyo a F-I

-Sección produc-
ción (medios Com-
sociales)
-Personal de Con-
servación Técnica

B.46

Programa radial listo para F-E

B.37 F

Preparación total de-
tallada y 10 primeras
emisiones grabadas en
cinta magnética

Ver A.11-F.1

B.41- Preparación de un programa ra -
B.47 dial de apoyo a CII

-Sección produc-
ción (medios Com-
social)
-Personal de Con-
servación Técnica

B.47

Programa radial listo para CII

B.41 F

Preparación total de-
tallada y 10 primeras
emisiones grabadas en
cinta magnética

B.48

CGAV listo para apoyar el primer B.42,B45
ciclo de programas educacionales B.43,B46
formales del CIIIDA D. Meta III B.44,B47
del subproyecto)

DIAGRAMA "PERT" DE LA EJECUCION DEL SUBPROYECTO B. HASTA LA META III
(CCAD LISTO APOYAR 1º CICLO EDUCACION FORMAL DEL CEYDER DAMIEN)

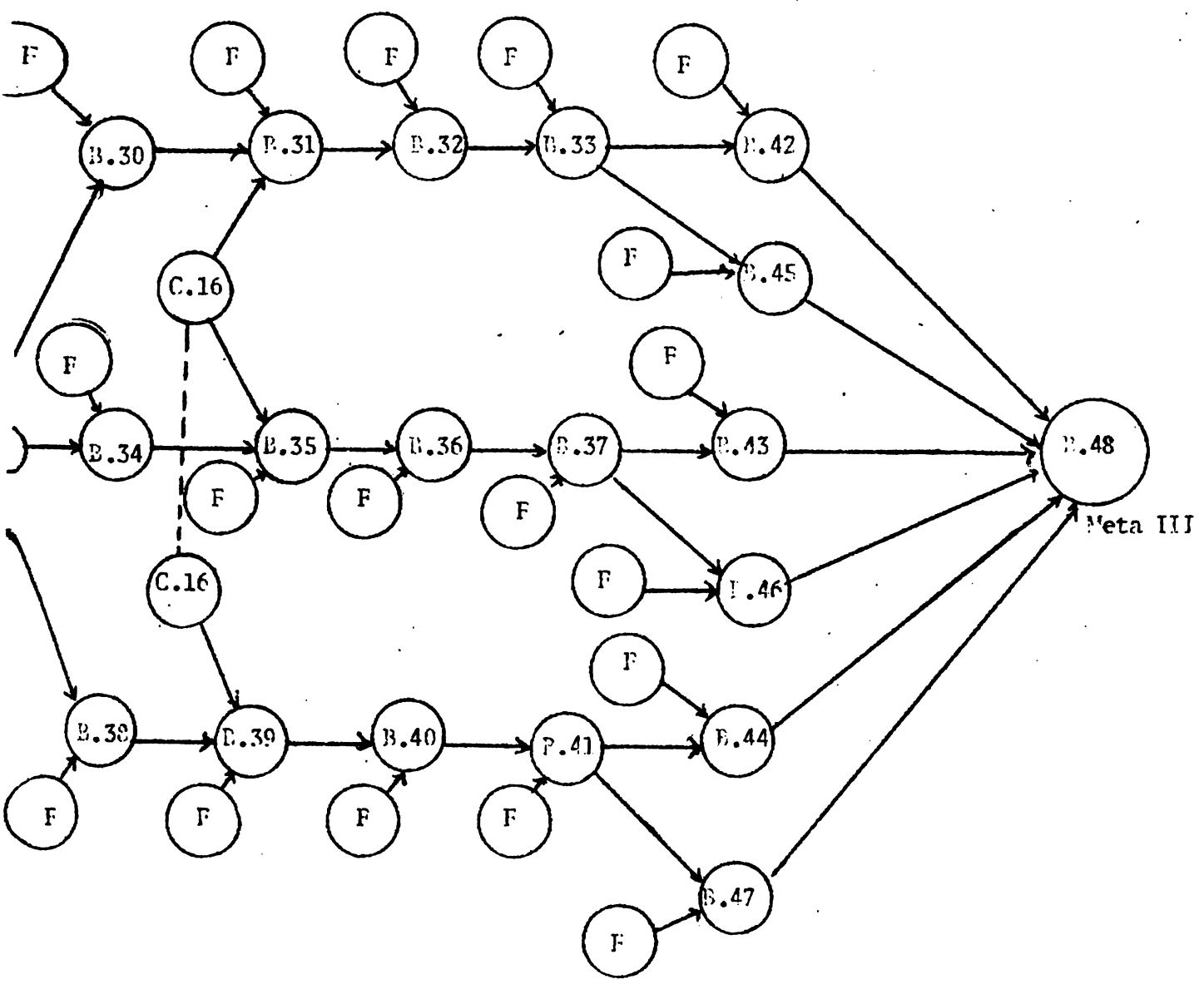

B.12-
B.49

Preparación de 3 guías sobre áreas de conocimiento relacionadas con los proyectos para formación y reciclaje de docentes

- Sección programación materiales educativos
- Personal de Cooperación Técnica

Ver A.11-B.1

B.49

(Guías en versión preliminar

B.12
F

Tres guías preparadas y reproducidas en número limitado de ejemplares

Ver A.11-B.1

B.49-
B.50

Ensayo y evaluación de las guías

- Sección programación
- Sección evaluación
- Personal CEJOP
- Personal de Cooperación Técnica

Informe sobre aplicación de las guías. Resultados y sugerencias

B.49-F
C.16

Ver A.11-B.1

B.50

(Guías ensayadas y evaluadas

B.50-
B.51

Corrección de las guías y preparación para su reproducción. Impresión de las guías

- Sección programación
- Sección producción materiales educativos (materiales didácticos)
- Personal de Cooperación Técnica

B.51

Guías técnicas formación y reciclaje de docentes listas para su uso

B.50
F

Guías impresas en número suficiente de ejemplares para uso CEJOP

Dañen

B.52	Preparación de 3 guías sobre métodos didácticos y técnicos de comunicación para formación y reciclaje de docentes	B.12 F	-Sección programación materiales educativos -Personal de Cooperación Técnica	3 guías preparadas y reproducidas en número limitado de ejemplares	Ver A.11-P.1
B.53	Guías en versión preliminar	B.52- F C.16	-Sección programación -Sección evaluación -Personal C.F.P.P.R. -Personal de Cooperación Técnica	Informe sobre aplicación de las guías. Resultados y sugerencias	Ver A.11-P.1
B.54	Guías ensayadas y evaluadas	B.53- B.54	-Sección programación -Sección materiales educativos (materiales didácticos) -Personal de Cooperación Técnica	Guías impresas en número suficiente de ejemplares para uso C.F.P.P.R. en	Ver A.11-P.1
B.55	Preparación de 3 guías (1 para C.F.P.R., 1 para I-1, y 1 para C.F.P.) para docentes, relacionadas con los materiales de enseñanza preparados y su uso didáctico (Ver B.42, B.43, B.45 y B.46)	B.53 F	-Sección programación materiales educativos -Personal de Cooperación Técnica		Ver A.11-P.1

B.55	Guías en versión preliminar	B.12 F	Tres guías preparadas y reproducidas en número limitado de ejemplares	Ver A.11-F.1
B.55- b.56	Ensayo y evaluación de las guías		-Sección programación -Sección evaluación -Personal CITEPA -Personal de Cooperación Técnica	
B.56	Guías ensayadas y evaluadas	B.55 F	Informe sobre aplicación de las guías. Resultados y sugerencias	Ver A.11-P.1
B.56- B.57	Corrección de las guías y preparación para su reproducción. Impresión de las guías.		-Sección programación -Sección producción materiales educativos (materiales didácticos) -Personal de Cooperación Técnica	
B.57	Guías sobre materiales de enseñanza <u>listas para su uso</u>	B.56 F	Guías impresas en número suficiente de ejemplares para uso CITEPA	Ver A.11-P.1
B.12- B.58	Preparación de 3 documentos sobre materiales didácticos y técnicas de comunicación relacionadas con guías de proyectos, para uso docentes (Ver B.15)		-Sección programación educativos -Personal de Cooperación Técnica	
B.58	Documentos en versión preliminar B.12		Tres documentos preparados y reproducidos en número limitado de ejemplares	Ver A.11-P.1

B.58- Ensayo y evaluación de documentos
B.59

Ver A.11-P.1

- Sección Programación
- Sección Evaluación
- Personal CIMPEN D
- Personal de Cooperación Técnica

B.59

Documentos ensayados y evaluados
B.58

Informe sobre aplicación de documentos, resultados y sugerencias

Ver A.11-R.1

B.59- Corrección de los documentos y preparación para su reproducción
B.60 Impresión de los documentos.

- Sección Programación
- Sección Producción reproductores (materiales educativos (materiales didácticos))
- Personal de Cooperación Técnica

A.60

Documentos sobre métodos didácticos y comunicación (proyectos) listos para su uso
B.59

Documentos impresos en número suficiente de ejemplares para uso de CIMPEN Darios

Ver A.11-P.1

B.60- Preparación de 2 paquetes audiovisuales de apoyo a las guías para formación y reciclaje de docentes. Reproducción de los paquetes
B.61

- Sección Producción (medios audiovisuales)
- Personal de Cooperación Técnica

B.61

Paquetes audiovisuales preparados
B.60
B.54
B

Paquetes impresos en número suficiente de ejemplares para uso CIMPEN Darios

B.62

(CMA) listo para pagar el primer ciclo de formación y reciclaje de docentes en el CIMPEN D (Meta IV del subproyecto)
B.51
B.57
B.61

DIAGRAMA "PERT" DE LA EJECUCION DEL SUBPROYECTO 2. HASTA LA META IV
(CCAD LISTO APOYAR FORMACION Y RECICLAJE DOCENTES EN EL CEIDER)

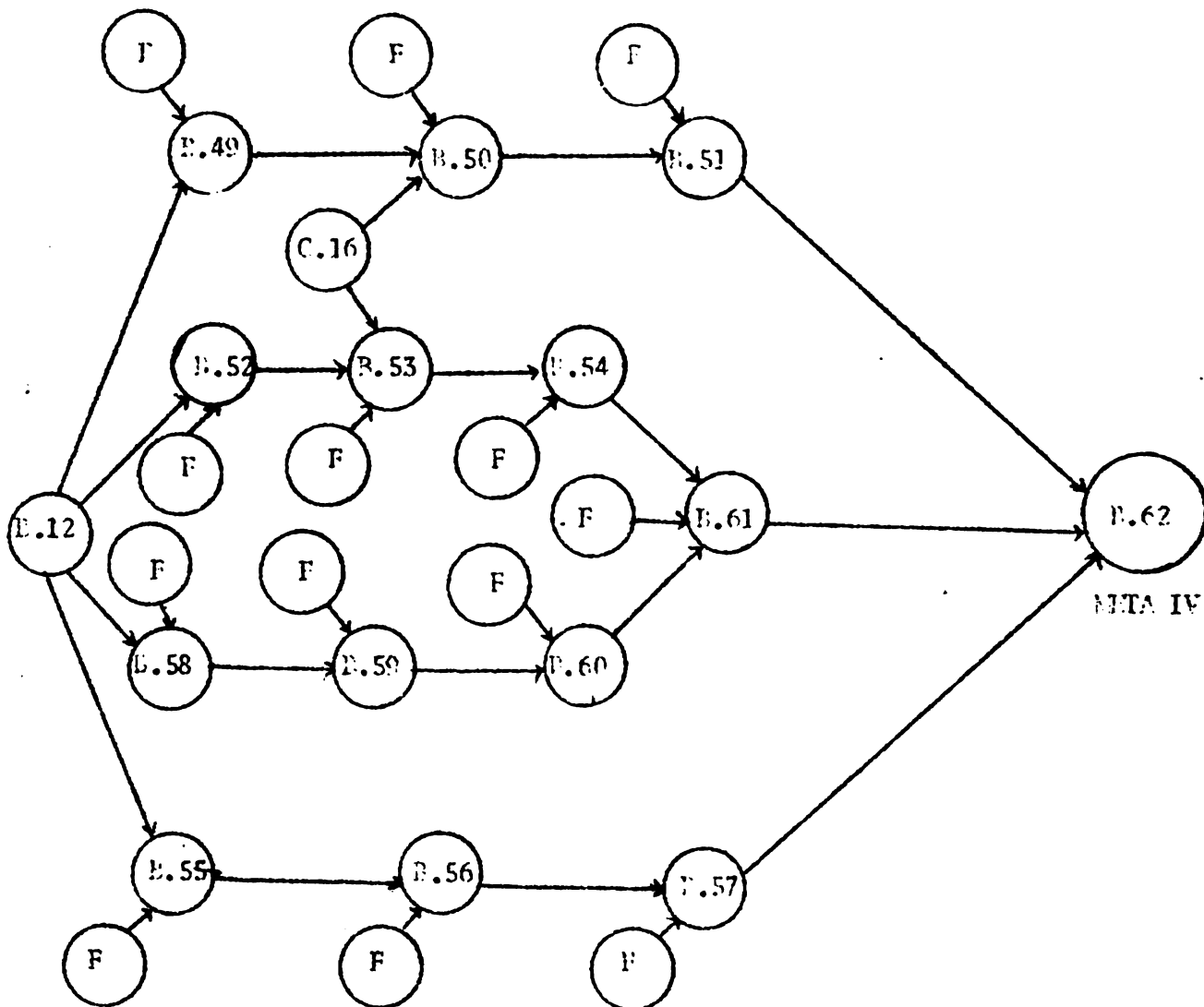

Nota: En rigor, para llegar a la Meta IV es imprescindible que se hayan producido algunos de los acontecimientos que conducen a las Metas II y III. For ej.: Las guías didácticas deberían estar completadas y listas antes de poder preparar los instructivos (guías) para su uso por parte de los docentes. Ello debería estar contemplado en el PERT mediante el señalamiento de los enlaces correspondientes. Es posible, sin embargo, proceder más o menos simultáneamente en la ejecución si no se pierde de vista el hecho de que existen estos enlaces y deben ser tomados en cuenta. Al consolidar toda la programación en un solo PERT se pueden marcar estos enlaces, así como otros que pueden haber sido omitidos.

La programación de este subproyecto se ha completado, en forma sumaria, hasta que el CCAD, habiendo alcanzado las metas II, III y IV, está en condiciones de apoyar al CTEDEP de Darien en un primer ciclo de enseñanza formal y no formal y en la formación y reciclaje de docentes.

Este apoyo consistirá principalmente en la provisión de los materiales didácticos preparados, en la difusión de los programas radiales y en la capacitación de los docentes del CTEDEP, comenzando por el equipo de base localizado en el CEL.

La programación para los años siguientes puede hacerse fácilmente partiendo de las metas indicadas (acontecimientos P.20, P.48 y P.62). Consistiría, en cada caso, en la evaluación de los materiales didácticos usados, su modificación para corregir defectos y mejorar su eficacia, y la preparación progresiva de nuevos materiales hasta alcanzar, al cabo de los 4 años, las cantidades de cada tipo previstas en el PIERH, particularmente en los Vol. I y II.

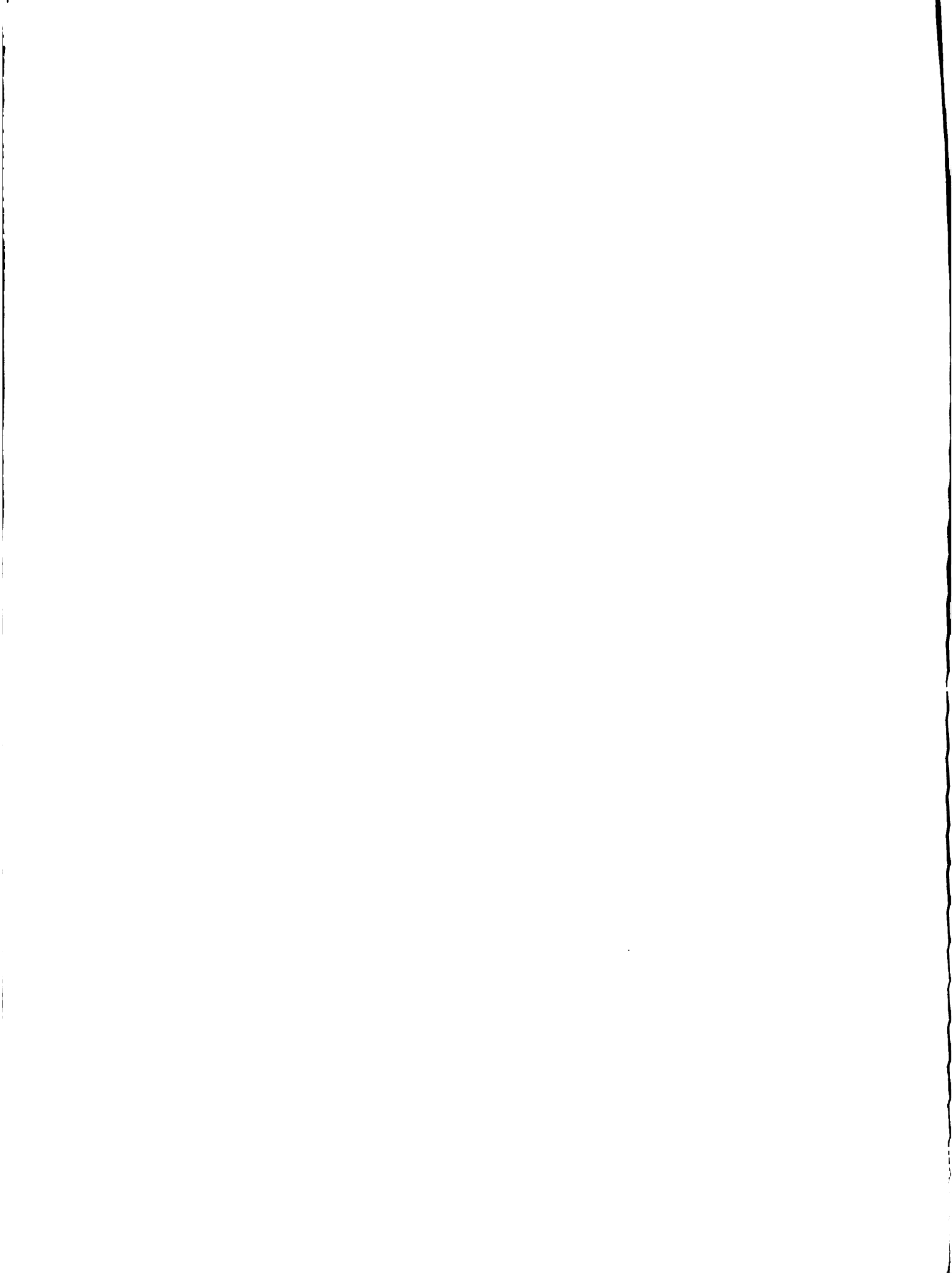

SUB-PROYECTO C.

IMPLEMENTACION Y OPERACION DE 6 (7) CEITER

(Incluye capacitación y reciclaje de docentes. En el caso de Damien incluye también refuerzo de la Escuela Formal correspondiente).

	A.7-C.1	Formación de la Comisión de Implantación del CEITER de Damien, con características y funciones descritas en Vol. I. p. 197-98		DARMDR		No tiene costos específicos
C.1		C.I. C Damien formada	A.7		La comisión se ha constituido bajo la dirección del Director Ejecutivo de la Oficina Ejecutiva y se ha trazado un primer plan de trabajo.	
	C.1-C.2	Actualización del diagnóstico de la zona del CEITER de Damien (Ver Vol. III (VI) pág. 65-71		<ul style="list-style-type: none">- CIC Damien- Secretariado Técnico- Personal de Operación Técnica		No tiene costos específicos
C.2		Diagnóstico Damien actualizado	C.1-A.9 F		Documento diagnóstico	

C.3	C.2-C.3	Definición del Número y ubicación de las unidades del CEIDER Damien	Definición del Número y ubicación de las unidades del CEIDER Damien	-CIC Damien -Secretariado Técnico -Personal Cooperación Técnica.	Documento y mapas	No tiene costos específicos
C.3		Unidades CEIDER Damien ubicadas y definidas	C.2			
C.4	C.3-C.4	Selección y designación del equipo de Dirección del CEIDER Damien (Vol. I. Pág. 199)		-Director Ejecutivo de la Oficina Ejecutiva -CIC Damien		No tiene costos específicos
C.4		Equipo de Dirección del CEIDER Damien designado (Director CTP coordinador del CEIDER y Directores FT (3) (decisión)	C.3	Autoridad pertinente	Acto de designación Directores en funciones provincias	
C.4-C.5		Capacitación especial del Equipo de Dirección (Vol I. pag. 198)		-Secretariado Técnico. -Personal Cooperación Técnica		?
C.5		Equipo de Dirección capacitado	C.4-B F		Equipo de Dirección en condición de reorganizar su trabajo	
C.5-C.6		Inventario de los recursos humanos disponibles y actualización necesidades adicionales (Ver Vol. I. pag. 139, 198 y 204) Preparación plan de Capacitación de recursos humanos Damien incluyendo nombramientos por reclutamiento regular y especial. (Vol. I. pag. 136-145)		-Equipo de Dirección -Secretariado Técnico -Personal de Cooperación Técnica -CIC Damien		?

		<p>reciclarse personal existente, calendario de promoción inicial para todos los docentes, plan de arroyo técnico y supervisión para 1er. año, cronograma de implantación, plan de incorporación personal administrativo. (Vol I p. 145-150; Vol II (III) p. 36-40; Vol. III (IIIA) p. 26-40 (ITIC) p. 1-44) El plan incluye presupuesto de operación del CTIDER para 1º, 2º, 3º, 4º año. (Ver Vol II p. 107). El presupuesto debe incluir las mejoras para los docentes previstas en Vol. I p. 144-45 y Vol. II, Anexo 18; Como también la ayuda económica a los alumnos (Ver Vol. II p. 57).</p>				
C.6		<p>Plan de implantación del CTIDER Darlen aprobado. Presupuesto 1er. año aprobado y adjudicado (decision)</p>	C.5 F E?	<p>-Oficina Ejecutora -Dirección Desarrollo Rural</p>	<p>Documento conteniendo el plan y constancia de aprobación</p>	
	C.3-C.7	<p>Selección y gestión para adquisición de tierras para las unidades del CTIDER también (Ver Vol. I cuadro D. 204; Vol. II cuadro D. 123)</p>		Oficina Ejecutora		13,73 ha. US\$68.750
C.7		<p>Tierras Adquiridas (decision)</p>	C.2	Autoridad competente	<p>títulos y posesión de los lotes adquiridos</p>	

	<p>C.3-C.9</p> <p>Actualización del plan de construcciones para el CITEP Danien (Ver Vol. II Anexo 9, Anexo 23, Vol. III (VII)) y preparación pliego de condiciones para el llamado a licitación correspondiente. Incluye oferta de planos y diseños.</p>		<p>Oficina Ejecutora</p>		<p>Construcciones nuevas US\$111.942</p> <p>Reconstrucciones US\$75.000</p> <p>Ampliaciones US\$430.000</p> <p>Estimulo a Escuelas US\$45.000</p> <p>Total US\$661.342</p>
<p>C.8</p>	<p>C.3-C.9</p> <p>Plan de construcciones y pliego licitación listos y aprobados (decisión)</p>	<p>C.3</p>	<p>Autoridades pertinentes BIN</p>	<p>Documentos pertinentes y constancia de aprobación</p>	<p>No tiene gastos específicos</p>
<p>C.9</p>	<p>C.3-C.9</p> <p>Diseño de un sistema y criterios para la precalificación de las empresas constructoras o proveedores que participarán en las licitaciones (Vol. II p. 121-126)</p>	<p>C.3</p>	<p>Autoridades pertinentes BIN</p>	<p>Documentos describiendo el sistema y constancia de su aprobación.</p>	<p>No tiene gastos específicos</p>
<p>C.8-C.10</p>	<p>Preselección de empresas y llamado(s) a licitación para la construcción global de las unidades del CITEP Danien (unidades nuevas, refacciones y ampliaciones).</p>		<p>Oficina Ejecutora</p>	<p>Documentación pertinente</p>	<p>No tiene gastos específicos</p>

C.10	C.10-C.11	Construcción adjudicada (decisión)	C.8-C.3	Autoridad pertinente BID	Contrato de construcción firmado	Ver C.3-C.8
C.11	C.3-C.12	Obras terminadas y entregadas	C.10, C.7	CIC Damien Equipo Dirección Personal de Operación Técnica Oficina Ejecutora	Inspección ocular; Certificados de obra.	Muebles: US\$55.500 Equipo: US\$68.500 Material: US\$53.200 Total: US\$177.200
C.12	C.12-C.13	Pliegos de licitación y especificaciones aprobados (decisión)	C.3-C.5	Oficina Ejecutora	Documentación correspondiente y constancia aprobación	No tiene gastos específicos.
C.13	C.12-C.9	Compras adjudicadas (decisión)	C.12-C.9	Autoridades pertinentes - BID	Ordenes de compra emitidas	

C.13-C.14	Procesamiento órdenes de compra entrega y recepción de mercaderías, trámites aduaneros si corresponde.	C-13	Oficina Ejecutora Empresas adjudicatarias ITICA	Inventario, facturas de venta canceladas, recibos confirmados	No tiene gastos específicos
C.14	Entrega de mercaderías completada.	C-13			
C.15	CTMTR Damién construido y enviado (meta)	C.11-C.14	(Se puede suprimir y enlazar directamente C.11 y C.14 con C.21)		No tiene gastos específicos
C.15	Selección de personal docente y administrativo y propuesta designación.	C.6-C.15	CIC Damién Oficina Ejecutora Equipo Dirección		No tiene gastos específicos
C.16	Personal designado (decisión)	C.6	Aut. pertinente	Planillas de pago	Sueldos
C.16-C.17	Formación inicial de todos los docentes (59 institutores y 18 animadores Vol I, pag. 139) en 2 ó 3 grupos (Ver Vol I pag 146)	C.16-C.17	Oficina Ejecutora Secretariado Técnico CCAP Personal Cooperación Técnica		?
C.17	Formación inicial completada	C.16-B		Informes equipos capacitadores	
C.16-C.18	Negociación de arreglos y entendimientos con CCAP, EIR Damién Facultad de Agronomía y Medicina Veterinaria (Ver Vol. III (III c), IPV y otras entidades pertinentes para la ejecución del Plan de Capacitación del Personal del CTMTR. El Plan comprenderá varias fases, de las cuales la primera debe proporcionar formación, reciclaje, adiestramiento en servicio, etc. a todo el personal necesario para	C.16-C.18	Oficina Ejecutora CIC Damién Equipo Dirección Comité Interservicios CCFA CCAP Personal Cooperación Técnica		Se supone que la ejecución de la primera parte de la ejecución del Plan de Capacitación se financiará con recursos regulares del CTMTR más algunos de los previstos del PITMTR para fi-

C.18	<p>comenzar la ejecución de todas las unidades del CTEJDR. Además, debe habilitar al CTEJDR para cumplir, con mínima ayuda las fases siguientes de capacitación repitiendo operaciones de formación, reciclaje, adiestramiento en servicio, etc. Para el caso de personal de reclutamiento especial deben hacerse previsiones para que, luego de los 4 años previstos de adiestramiento, pueda ser homologado con los diplomados de las IFR. Esto incluye la administración de unidades preparadas conjuntamente por la Dirección de Desarrollo Rural del DAPDR, el Departamento de Educación Nacional y el IPI (Ver Vol. I, pag. 148-150). Los objetivos del plan deben ser adaptados de los que aparecen en el Vol. II, pag. 30. Ejecución de la primera fase del Plan de Capacitación.</p>	C.16 C.55 R F	Cuatros técnicos del CTP de Damién	Cada Unidad del CTEJDR cuenta con el personal mínimo necesario para su funcionamiento.	<p>financiamiento CCAD, EJR, Cooperación Técnica, etc. Se supone, también que un número limitado de docentes del CTEJTP (principalmente directores IFR y directores FE) recibirán adiestramiento costo especial por medio de becas en el exterior. Estas becas se financiarán con parte de los recursos específicos previstos para el CCAD.</p>
C.17-C.18	<p>Capacitación del Personal Administrativo del CTEJDR (Vol. I pas. 150)</p>	C.17	Personal Administrativo capacitado.	<p>El CTEJDR Damién cuenta con el personal administrativo en capacidad para asegurar el funcionamiento de todas sus unidades</p>	<p>No hay previsiones</p>

Corresponden a los valores Y Cooperación Técnica

	<p>C.17-C.20</p> <p>Elaboración detallada de los programas educativos formales y no formales de todas las unidades del CEIDER (CEP, FE, ECB) para los primeros 4 años. (Ver Vol. I p. 151-158; Vol II p. 85-86 y Vol III (III a, b, y d)</p>	<p>Oficina Ejecutora Secretariado Técnico Equipo de Dirección Docentes diplomados del CEIDER CCAD Personal Cooperación Técnica Personal ENR Darrien.</p>		
<p>C.20</p>	<p>Programas educativos completados y aprobadas (decisión).</p>	<p>Autoridades competentes</p>	<p>Para cada unidad del CEIDER existen programas detallados de educación formal y no formal con objetivos educativos (matrícula, retención, cobertura poblacional, número de egresados, promoción del ingreso, proyectos comunitarios iniciados o contemplados, preparación poblacional de adultos alfabetizada, etc.) Los objetivos de tipo socio-económico tendrán metas anuales.</p>	
<p>C.21</p>	<p>CEIDER Darrien listo para iniciar operaciones (meta).</p>	<p>C.15 C.18 C.19 C.20</p>	<p>El CEIDER Darrien cuenta con edificios, equipos, muebles, materiales, presupuesto, docentes capacitados y personal administrativo capacitado en cantidad suficiente, Planes de promoción y reciclaje del personal y planes de acción educacional para 4 años.</p>	

DIAGRAMA "PERT" DE LA INSTALACION DEL CEBER DE DACION HASTA QUE ESTÁ EN CONDICIONES DE COMENZAR A OPERAR.

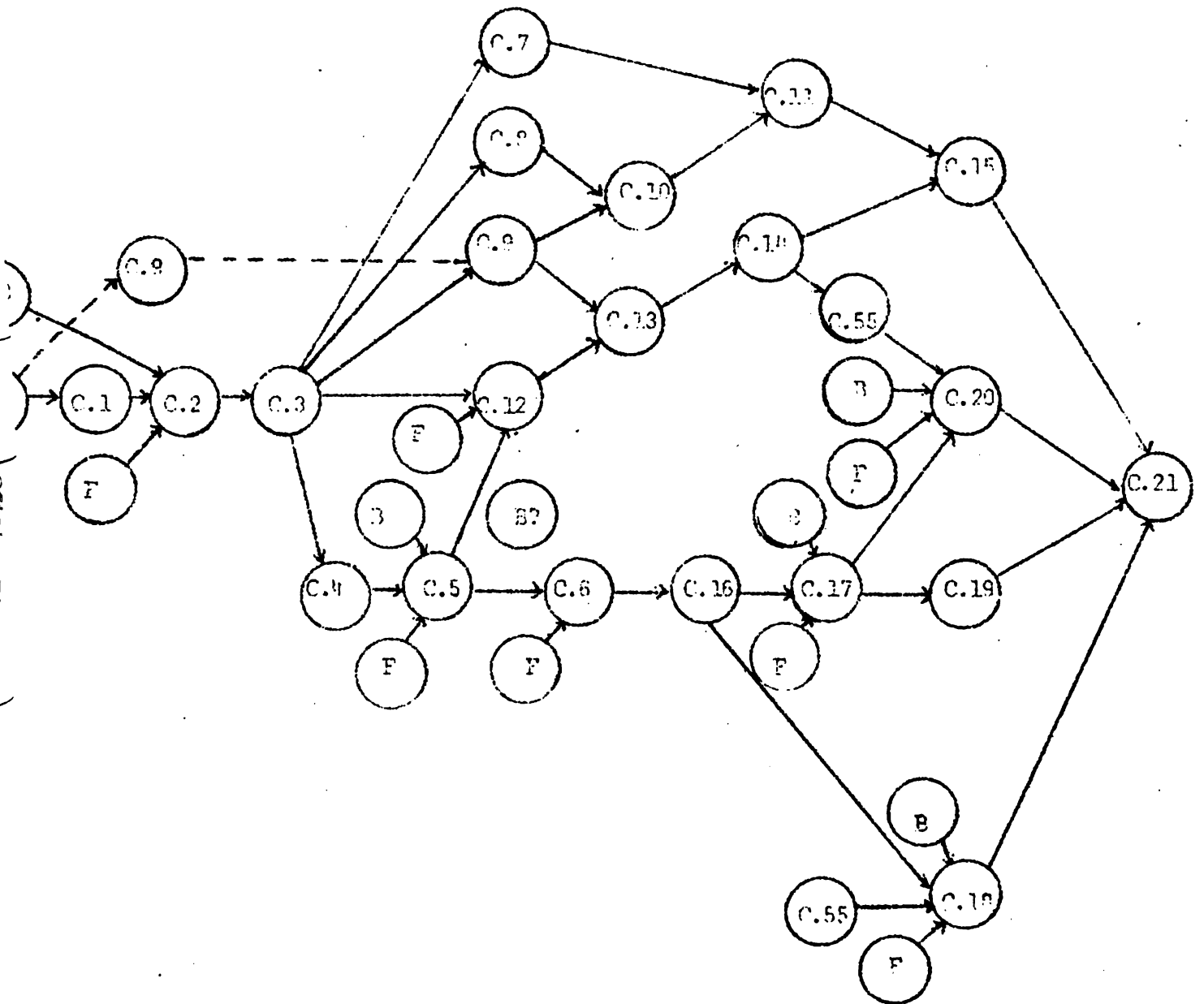

Notas : Falta estimar los tiempos de ejecución. Tengo la impresión de que el camino crítico debe pasar por (3) (8) (10) (11) (15) (21), que comprende la licitación y ejecución de las construcciones. De todos modos, parece conveniente programar la ejecución de manera que (18), (19) y (20) no se adelanten demasiado a (15), para que los programas educativos y el personal ya capacitado no queden poco ligados un tiempo largo

en espera de la conclusión y equipamiento de las construcciones. En cuanto a equipamiento, si bien en el PERT tentativo se lo ha considerado globalmente, es previsible que en parte sea necesario para la capacitación del personal. Por consiguiente, tal vez comenza programar una adquisición en forma coordinada, de acuerdo con las necesidades.

Con referencia a las construcciones, entiendo que las nuevas constituyen la menor parte y hay varias que solamente requieren reparaciones o ampliaciones. Esto puede hacer aconsejable escalonar también el plan de implantación y de capacitación del personal, atendiendo primero las unidades que ya cuentan con edificios funcionales, cuya operación puede comenzar antes que los restantes. Para tal fin, este PERT puede ser adaptado para cada una de las unidades.

En resumen, el PERT debe ser considerado como una primera aproximación y puede usarse de diferentes maneras. En lo esencial, y con las adaptaciones pertinentes, el mismo PERT se puede utilizar para la implantación de los CENEP restantes, lo cual hace innecesario, a esta altura preparar un PERT para cada uno.

Los acontecimientos B, F y C sin números corresponden al sub-proyecto de Ayuda al Centro audiovisual de Damien (B), que aún no está completado; al subproyecto de Cooperación Técnica (F), que aún no está preparado; y el refuerzo de la Escuela Normal Rural de Damien (C) que no contempla en otra parte de este mismo subproyecto. Cuando estén listos los PERTs respectivos se podrían consignar los números que corresponden en cada caso.

ojo : (C.9) puede ser necesario antes de hacer las compras para el CCAD (Ver B8). En tal caso podría adelantarse (C.9) haciéndolo derivar directamente de (A.7), puesto que (C.1), (C.2) y (C.3) no son indispensables para poder lograr (C.9).

OPERACION DEL CEIDER DAMIEN

C.21-C.22 Ejecución del 1er. ciclo (1 año) de enseñanza formal, de acuerdo con el programa educacional aprobado.

Personal del CEIDER Damien
Personal CCAD
Personal Cooperación Técnica

Costos de operación del CEIDER Damien.

C.22 Primer ciclo de enseñanza formal completado. C.21
B
F

Control de ejecución e indicadores: matrícula por edades, deserción, número de esperados, relación docentes/alumnos, cobertura de población en edad escolar, aprovechamiento de los educandos, etc. Todo en comparación con escuelas en condiciones similares no integradas al sistema. Incluye para comparar la acogida de la modalidad educativa para los educandos en escuelas "nuevas" y "viejas"

C.21-C.23 Ejecución del 1er ciclo (1 año) de enseñanza no formal, de acuerdo con el programa educacional aprobado.

Personal del CEIDER Damien.
Personal CCAD
Personal Cooperación Técnica

Costos de operación del CEIDER Damien

C.23 Primer ciclo de enseñanza no formal completado. C.21
B
F

Control de ejecución e indicadores: número y proporción de la población adulta alfabetizada, número de grupos organizados, proyectos productivos o de desarrollo

comunitario iniciados, análisis constitución y funcionamiento de los grupos, etc.

<p>C.21-C.24 Ejecución del primer ciclo regular de formación y reciclaje de docentes en el CEIDER. Adiestramiento en servicio, alternancia, etc. (10 años).</p>	<p>Personal del CEIDER Damien Personal CCAD Personal de Cooperación Técnica.</p>	<p>Costos operativos CEIDER.</p>
<p>C.24 Primer ciclo regular de formación y reciclaje de docentes en B el CEIDER completado. C.21 F C.55</p>	<p>Control de ejecución y Nº de docentes capacitados, según niveles y especialidades, Nº y proporción de docentes de establecimientos privados atendidos, etc</p>	<p>Costos operativos CEIDER.</p>
<p>C:22-C.25 Análisis y evaluación del 1er. ciclo de enseñanza formal. Re-programación para el 2º ciclo.</p>	<p>Oficina Ejecutora CIC Damien Equipo Dirección CEIDER Damien Personal Cooperación técnica</p>	<p>Costos operativos CEIDER.</p>
<p>C.25 Programación para 2º ciclo de enseñanza formal preparado y aprobado (decisión)</p>	<p>Autoridades pertinentes</p>	<p>Documento con programa aprobado.</p>
<p>C.25-C.26 Ejecución del 2º ciclo de enseñanza formal</p>	<p>Personal CEIDER Personal CCAD</p>	<p>Gastos operación CEIDER</p>
<p>C.26 Segundo ciclo de enseñanza formal completado</p>	<p>Como C.22 con las modificaciones sugeridas por C.22-C25</p>	<p>Gastos operación CEIDER</p>

C.23-C.27	Análisis y evaluación ler. ciclo de enseñanza no formal. Reprogramación para el 2º ciclo.	Oficina Ejecutora CIC Damien Equipo Dirección CEIDER Damien Personal Cooperación Técnica	Gastos operativos CEIDER.
C.27	Programa para 2º ciclo de enseñanza no formal preparado y aprobado (decisión)	C-23 F Autoridades pertinentes	Documento con programa aprobado.
C.27-C.28	Ejecución ciclo de enseñanza no formal	Personal CEIDER Personal CCAD	Gastos operativos CEIDER
C.28	Segundo ciclo de enseñanza no formal completado	C.27 B	Como C.23 con las modificaciones sugeridas de C.23-C.27
C.24-C.29	Análisis y evaluación del 1er. ciclo regular de formación y reciclaje de docentes en el CEIDER. Reprogramación para el 2º ciclo.	Oficina Ejecutora CIC Damien Equipo Dirección CEIDER Personal Cooperación Técnica.	Gastos operativos CEIDER.
C.29	Programa para 2º ciclo regular de formación y reciclaje de docentes en el CEIDER preparado y aprobado (decisión)	C.24-C55a F Autoridad pertinente	Documento con programa aprobado
C.29-C.30	Ejecución del 2º ciclo regular de formación y reciclaje de docentes en el CEIDER	Personal CEIDER Personal CCAD	Gastos operativos CEIDER
C.30	2º ciclo regular de formación y reciclaje de docentes en el CEIDER completado.	C.29-C55b B	Como C.24 con las modificaciones surgidas de C.24-C.29

C.26-C.31	Análisis y evaluación del 2º ciclo de enseñanza formal. Reprogramación para el 3er. ciclo.		Oficina Ejecutora Equipo Dirección CEIDER	Gastos operación CEIDER
C.31	Programa 3er ciclo de enseñanza formal preparado y aprobado (decisión)	C.26	Autoridad competente.	Documento con programa aprobado.
C.31-C.32	Ejecución del 3er ciclo de enseñanza formal.		Personal CEIDER Personal CCAD	Gastos operación CEIDER
C.32	Tercer ciclo de enseñanza formal completado	C.31 P		Como C.22 con las modificaciones surtidas de C.26-C.31
C.28-C.33	Análisis y evaluación del 2º ciclo de enseñanza no formal. Reprogramación para el 3er ciclo.		Oficina Ejecutora Equipo Dirección CEIDER	Gastos operación CEIDER
C.33	Programa para el tercer ciclo de enseñanza no formal preparado y aprobado (decisión)	C.28	Autoridad competente	Documento con programa aprobado.
C.33-C.34	Ejecución del 3er ciclo de enseñanza no formal		Personal CEIDER Personal CCAD	Gastos operación CEIDER
C.34	Tercer ciclo de enseñanza no formal completado.	C.33 R		Como C.23 con las modificaciones surtidas de C.28-C.33
C.30-C.35	Análisis y evaluación del 2º ciclo regular de formación y reclutaje de docentes en el CEIDER. Reprogramación para el 3er ciclo		Oficina Ejecutora Equipo Dirección CEIDER	Gastos operación CEIDER
C.35	Programa 3er ciclo regular de formación y reclutaje de docentes en el CEIDER preparado y aprobado (decisión)	C.30 C.55 c	Autoridad competente	Documento con programa aprobado

C. 35-C.36	Ejecución del 3er. ciclo regular de formación y reciclaje de docentes en el CEIDER.	Personal CEIDER Personal CCAD	Gastos Operación CEIDER
C. 36	Tener ciclo regular de formación y reciclaje de docentes enB el CEIDER completado.	C. 35-C55d	Como C.24 con las modificaciones surgidas de C.30-C.35
C. 32-C.37	Análisis y evaluación del 3er. ciclo de enseñanza formal. Re-programación para 4º ciclo.	Oficina Ejecutora Equipo Dirección CEIDER.	Gastos operación CEIDER
C. 37	Programa 4º ciclo enseñanza formal preparado y aprobado (decisión)	C. 37 Autoridad competente	Documento con programa aprobado.
C. 37-C. 38	Ejecución del 4º ciclo de enseñanza formal.	Personal CEIDER Personal CCAD	Gastos operación CEIDER
C. 38	Cuarto ciclo de enseñanza formal completado.	C. 37 B.	Evaluación global de los 4 ciclos entendiendo especialmente a las metas finales del Plan establecidas de acuerdo a Vol. II pag. 26-30, adoptadas y los efectos descanzados en el grado de alfabetización de las comunidades atendidas.
C34-C. 39	Análisis y evaluación del 3er. ciclo de enseñanza no formal. Reprogramación para el 4º ciclo.	Oficina Ejeuctora Equipo Dirección CEIDER	Gastos operación CEIDER
C. 39	Programa 4º ciclo enseñanza no formal preparado y aprobado (decisión)	C. 34 Autoridad competente.	Documento con programa aprobado.

C.40	C39-C.40	Ejecución 4º ciclo enseñanza no formal	Personal CEIDER Personal CCAD	Gastos operación CEIDER
		Quarto ciclo de enseñanza no formal completado		Como C.38 con énfasis en los efectos socio-económicos en las comunidades atendidas.
	C.38-C.41	Análisis y evaluación del 3er. ciclo regular de formación y reciclaje de docentes en el CEIDER. Reprogramación 4º ciclo.	Oficina Ejecutora Equipo Dirección CEIDER	Gastos operación CEIDER
C.41		Programa 4º ciclo regular formación y reciclaje docentes en el CEIDER preparado y aprobado (decisión)	Autoridad competente	Documento con programa aprobado
	C.41-C.42	Ejecución del 4º ciclo regular de formación y reciclaje docentes en el CEIDER.	Personal CEIDER Personal CCAD	
C.42		Quarto ciclo regular de formación y reciclaje docentes en el CEIDER completado		Como C.35, con énfasis en los efectos sobre el nivel de capacitación y el desempeño de los docentes y los efectos sobre la enseñanza privada asistida.
	C.42-C.43	Evaluación y análisis global de los resultados alcanzados con el sistema CEIDER en Damien en los 4 años.	DARNDR Oficina Ejecutora Equipo Dirección CEIDER Consultores	Gastos operación CEIDER y consultorías
C.43		Evaluación y análisis global completados y publicados		Publicación

DIAGRAMA "PERT" DE LA OPERACION DEL CENTRO DANIEL EN 4 AÑOS

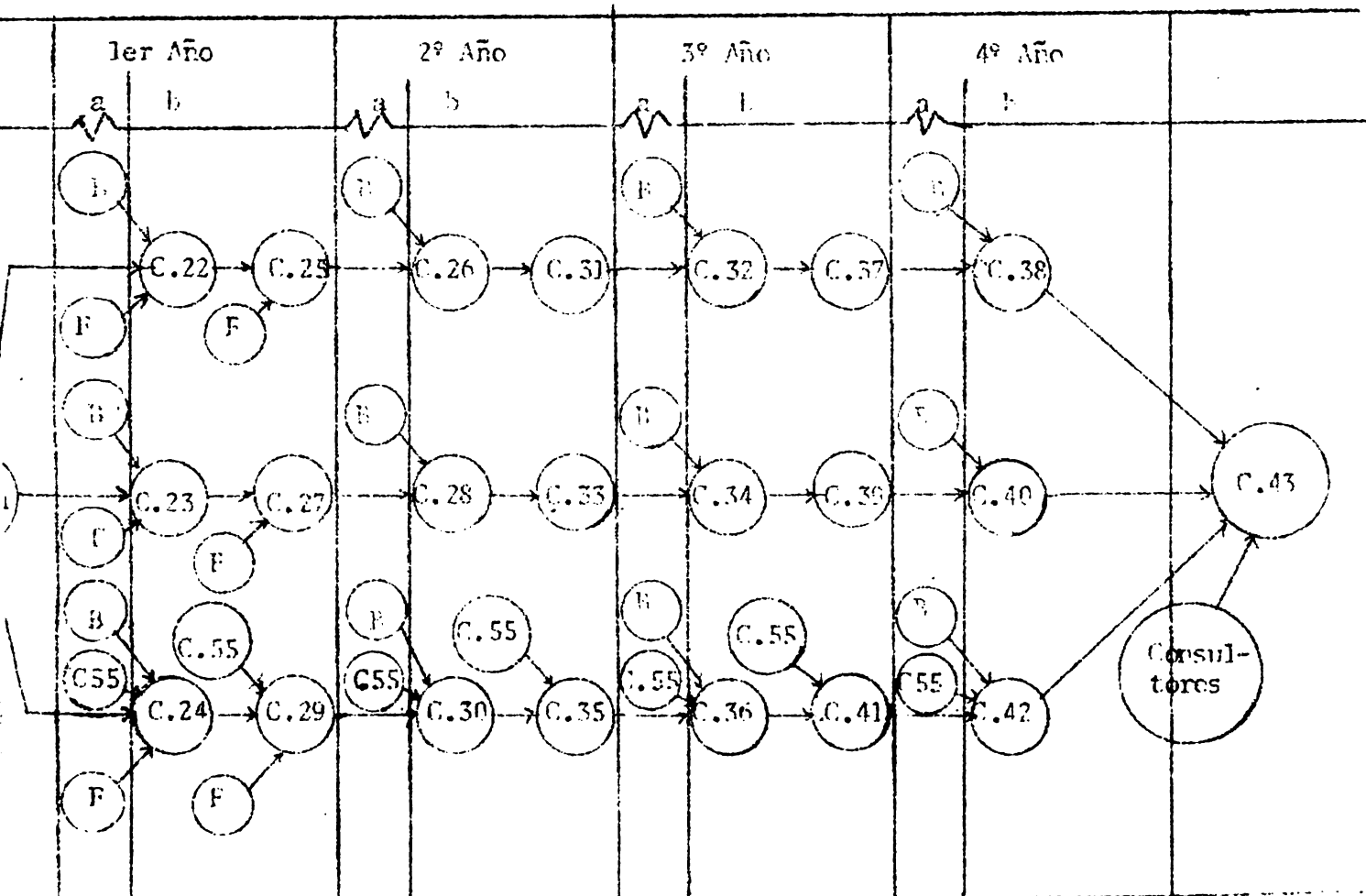

a: período escolar; b: período de receso

Nota: Se han previsto la participación del CCAD en todas las acciones educacionales del CIDIR (Acont. B). La participación de la INP de Darien ha sido previsto solamente en el reciclaje y la formación de docentes (acont. C.55). Si hubiera una participación más directa de esta FME en las restantes acciones del CIDIR, debería ser programada e incluida en el PERT. Los sub-indices del acont. 55 (55a, 55b, etc...) indican que cada ciclo o cada evaluación puede requerir o superar alguna modificación de los programas de formación y reciclaje para distintas especialidades, nuevos materiales temáticos, diferentes metodologías, etc...

RESUMEN DE LA ESCUELA NORMAL RURAL DE PARTEN

A.11- Manifiación de las obras a ejecutar en la ENR de Parten (2 laboratorios; lavandería; ampliación comedor y cocina; refeción dormitorio alumnos; parreriza; local avicultura, local apicultura; arroyo comedor y cocina. Total aproximado 645m² Ver Vol. II Anexo II y Vol. III (I-a) pag. 5 y 17)

-Oficina ejecutora
-Comité Inter - servicios
-Tersoral I.E.R. de Parten

No hay previsiones específicas

C.44 Plan de obras P.R. Parten listo: A.11 preparado pliego licitación y obtenida su aprobación (decisión)

-Autoridades competentes
-R.P.

Existen planes y especificaciones completos de las obras; Planado a licitación hecho; empresas preseleccionadas

C.44- Planado a licitación y adjudicación de las obras de la ENR de Parten

-Oficina ejecutora

No hay previsiones específicas

C.45 Obras P.R. de Parten adjudicadas (decisión) C.44

-Oficina ejecutora
-R.P.

Contrato de construcción firmado

C.45- Ejecución obras de ampliación, refeción y nuevas en la ENR de Parten

-Empresa adjudicadora

Costo total, con impuestos y escudamiento de \$ 62.000 Vol. II Anexo II, Vol. III (I-a) p. 5-17)

C.46	Obras MEP de Darien completadas C.45 (capacidad instalada MEP-D), 100 internos, 480 externos anuales, con retención 90%, Vol I pag. 130)	Certificados de obra; inspección ocular de las construcciones	No hay previsiones específicas
A.11-C.47	Ajuste del programa de compra de equipos, muebles y materiales para MEP-D (Ver Vol. II, Anexo 16; Vol. III (I-a) pag. 5 y 17). Preparación pliego licitación y preselección empresas.	-Oficina ejecutora -Comité Inter-servicios -Personal MEP de Darien -Personal de Cooperación Técnica	No hay previsiones específicas
C.47	Compra de materiales, muebles y equipos para MEP-D aprobada (decisión) A.11 C.0 E	Pliego de licitación aprobado; listas empresas preseleccionadas	Vol. III, Anexo 16: Equipo US \$35,200, muebles \$13,300 materiales US \$19,500. Imprevistos y escalariento US \$17,000. Total US \$95,000
C.47-C.48	Llamado a licitación y adjudicación de las compras de materiales, muebles y equipo para MEP de Darien	-Oficina ejecutora	Vol. III, Anexo 16: Equipo US \$35,200, muebles \$13,300 materiales US \$19,500. Imprevistos y escalariento US \$17,000. Total US \$95,000
C.48	Adjudicación compras de muebles, materiales y equipo para MEP-D aprobada (decisión) C.47	Autoridad competente (MEP)	Pliego detallado y especificaciones completas de las adquisiciones propuestas. Ordenes de compra emitidas

C.49	Procesamiento de ordenes de compra, entrega y recepción de mercaderías, tramites aduaneros si correspondie	C.48	Inventario, facturas de venta canceladas, recibos conformados
C.49-C.48			
C.49	Entrega de materiales, muebles y equipo completada	C.48	
C.50	ENR de Damién completada y equipada (meta)	C.49 C.45	(Se puede suprimir y enlazar directamente C.45 y C.46 directamente con C.55)
A.11-C.51	Reformulación de los programas de la ENR previendo: aumento de matricula, reducción del curso a 2 años en la escuela y uno de pasantía, adopción semana de 40 horas, y elevación del mínimo de períodos semanales atendidos por cada profesor para llegar a una relación profesor/alumnos de 1/15, etc.. (Ver Vol. II p. 38)		No tiene previsiones específicas
C.51	Programas de la ENR de Damién reformulados y aprobados (decisión)	A.11 F	-Personal ENR Damién -Oficina ejecutora -Personal de Cooperación Técnica -Comité Inter-servicios -CCMA
A.11 C.52	Selección de dos nuevos profesores para incorporar a la ENR de Damién en el curso del primer año del PUP (Ver Vol. I p.198)		-Autoridad participante -Personal ENR de Damién -Oficina Ejecutora ?
C.52	Dos nuevos profesores incorporados a la ENR de Damién (decisión)	A.11	Autoridad participante
			Documento con programas detallados y constancia de su aprobación.
			No hay previsiones específicas. Presupuesto función Damién ?

A.11- Preparación de un presupuesto de operación para la FPP de Varier de acuerdo con sus nuevos fun- ciones y programas y con las revisiones de mejoras para los docentes previstas en el HIRP.

- Personal FPP de Varier
- Oficina ejecutora
- Comité Inter- servicios
- Personal de Cooperación Técnica

Presupuesto Funcionario FPP de Varier ?

C.53 Nuevo presupuesto de la FPP de Varier aprobado (decisión)

Autoridad competente

No tiene previsiones específicas

C.4 Preparación de un programa para la participación de la FPP de Varier en la formación y reclutaje de docentes de los CITEP. El programa debe contemplar en particular el caso de los docentes de reclutamiento especial, estableciendo las normas/corridos para su formación y especificación con los expresados de las FPP.

- Personal FPP de Varier
- Ingeniería Dirección CITEP-Varier
- Oficina Ejecutora
- Comité Inter- servicios
- COCEVA
- IPN
- Personal de Cooperación Técnica
- (COAD)

C.54 Programa de participación de la FPP de Varier en la capacitación y reciclaje de docentes listo y aprobado (decisión)

Autoridades pertinentes

C.55 Este programa operativo (meta) de capacitación completa de la FPP-Varier para participar en la capacitación y reciclaje del personal docente en los CITEP, además de ejecutar los programas propios, para lo cual estaría habilitada por C.51. Antes de comenzar pueden requerir detallarlas e implementar en varias fases)

- C.50
- C.51
- C.52
- C.53
- C.54

La FPP de Varier ha sido completada en sus edificios y equipos, cuenta con más personal y nuevos programas y está lista para comenzar en la formación y reciclaje del personal docente de los CITEP así como para iniciar nuevos ciclos docentes con vistas a comenzar las metas pre-

Falta programar los ciclos propios de enseñanza de la EER-Darien. Esto podría hacerse una vez que se sepa, al menos, cuales son los tipos de programas que desarrollará, además de la formación y reciclaje de docentes del CEIDER (enseñanza formal y no formal, formación de especialistas, etc...). El Pert correspondiente resultará bastante parecido al que se formuló para la operación del CEIDER-Darien. Debe contemplar, en el segundo año, la incorporación de otros dos profesores.

DIAGRAMA PERT DEL REFUERZO DE LA ESCUELA NORMAL RURAL DE DAMIEN

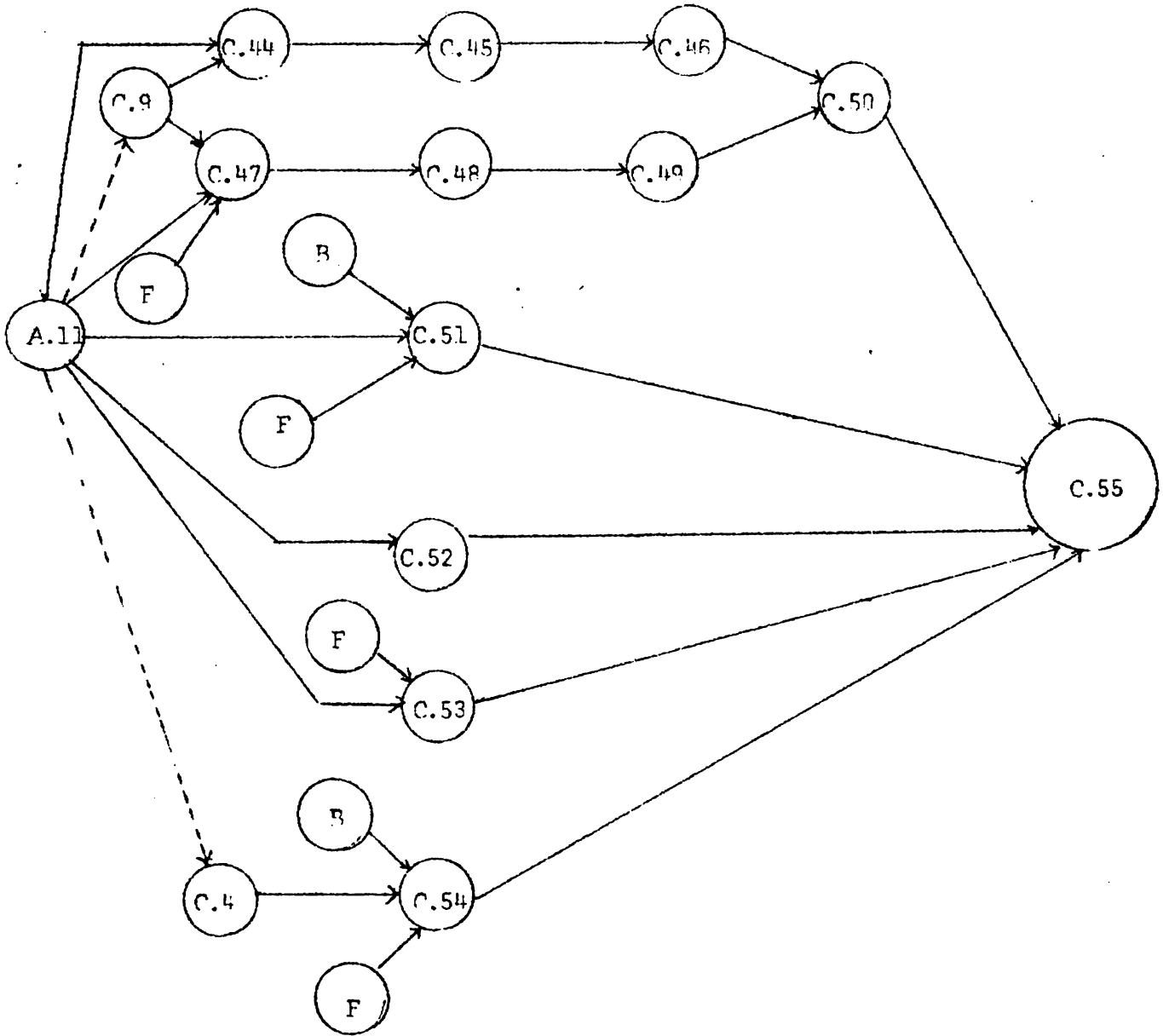





**DOCUMENTO
MICROFILMADO**
Fecha: