

IICA-CIDIA

PM -
522

AGO 1985

IICA - CIDIA

Serie de Publicaciones Misceláneas

No. 522

ISSN-0534-5391

SISTEMA DE INFORMACION DE PROYECTOS CON RECURSOS DE EXTRA-CUOTA

*Gustavo Calvo
Helio Fallas
Manuel Ruiz*

Junio de 1984

IICA



INSTITUTO INTERAMERICANO DE COOPERACION PARA LA AGRICULTURA

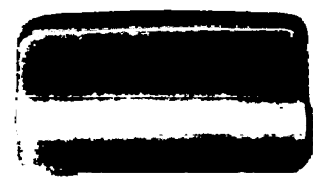

1140185

SISTEMA DE INFORMACION DE PROYECTOS CON RECURSOS DE EXTRA-CUOTA

Junio de 1984

IICA



INSTITUTO INTERAMERICANO DE COOPERACION PARA LA AGRICULTURA

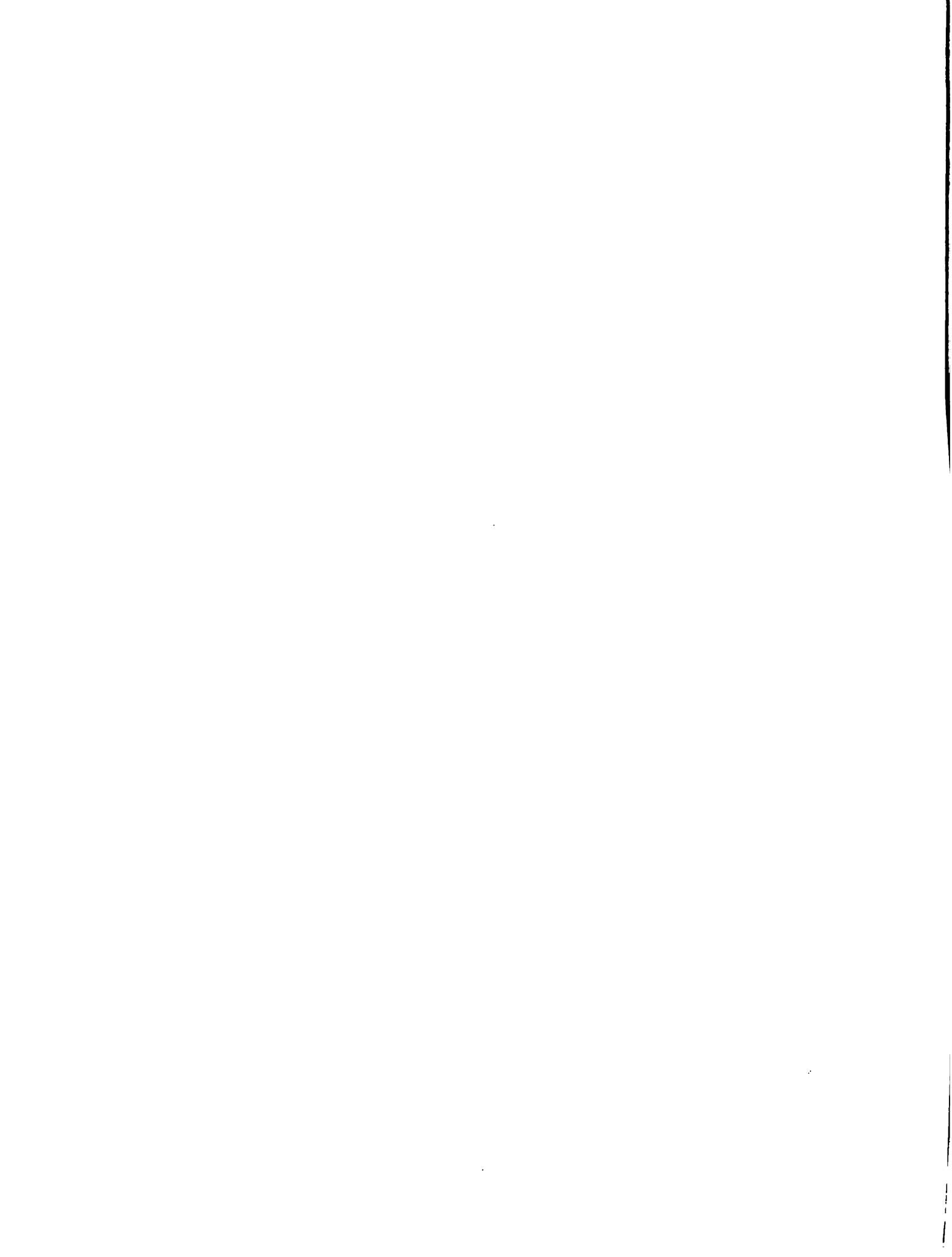

Serie de Publicaciones Misceláneas

No. 522

ISSN-0534-5391

SUBDIRECCION GENERAL ADJUNTA DE ASUNTOS EXTERNOS

DIRECCION DE FINANCIAMIENTO EXTERNO

SISTEMA DE INFORMACION DE PROYECTOS CON RECURSOS DE EXTRA-CUOTA

(SIPREX)

Gustavo Calvo

Helio Fallas

Manuel Ruiz

JUNIO DE 1984

El señor Helio Fallas pertenece a la Dirección de Financiamiento Externo y el señor Manuel Ruiz al CIDIA en su calidad de "Analista Programador". El señor Calvo trabajó para el IICA en la implementación del Sistema. El señor Fallas diseñó el SIPREX y coordinó la publicación de este documento.

SECRET

~~004517~~

00000576

INDICE DE CONTENIDO

	<u>Pág. N°</u>
I. INTRODUCCION	
A. Objetivos del documento	1
B. Objetivos del SIPREX	1
C. Definición del Proyecto	2
D. Recursos del Proyecto	2
E. Usuarios del Sistema	3
II. ANTECEDENTES DEL SISTEMA	
A. Origen del Sistema	3
B. Acciones más recientes	4
III. EL SISTEMA DE INFORMACION	
A. Descripción general	8
B. Etapas del Sistema	10
1. Formación de la Base de Datos	10
a. Descripción general	10
b. Entradas	12
c. Procesos computacionales de la Etapa Formación de la Base de Datos	15
d. Salidas	18
2. Actualización de la Base de Datos	20
a. Descripción general	20
b. Entradas para la Etapa de Actualización	20
c. Procesos computacionales de la etapa de actualización	25
d. Salidas	27

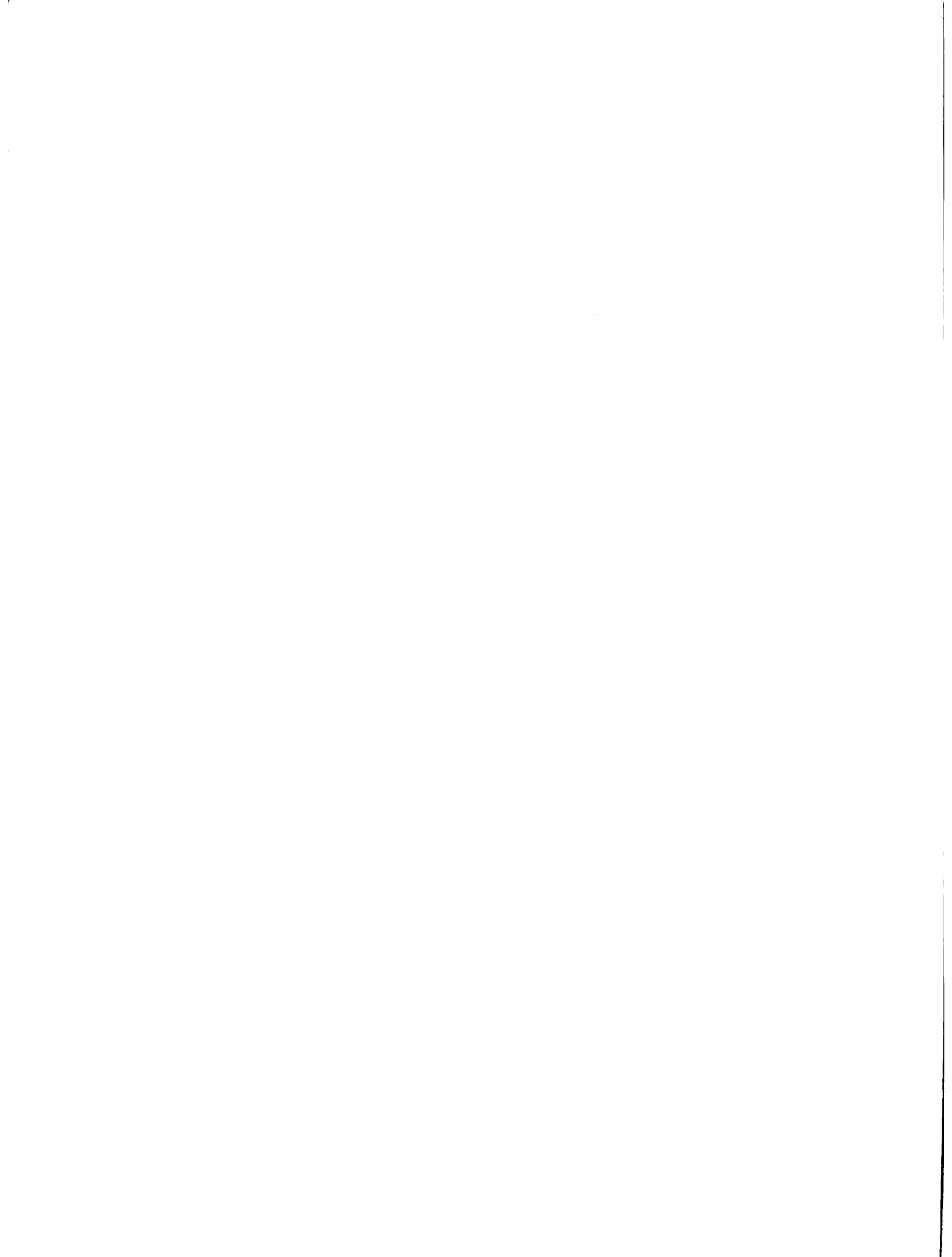

3.	Emisión de los listados del SIPREX	27
a.	Descripción general	27
b.	Entradas	28
c.	Procesos de la Etapa de Emisión de Listados	28
d.	Salidas	37
IV.	OPERACION DEL SISTEMA	43
A.	Actualizaciones y emisiones de listados	43
1.	Actualización de la Base de Datos	43
2.	Emisión de listados	44
B.	Oficinas del IICA que pueden hacer uso de la <u>informa</u> ción	45
C.	Aplicación del SIPREX a Sistemas de Información de Proyectos para la Planificación Agropecuaria a nivel nacional.	45
1.	Definición de un Sistema de Información para la Pla- nificación Agropecuaria a nivel nacional.	45
2.	Posibles aplicaciones del SIPREX a Sistemas de Infor <u>ma</u> ción de Proyectos nacionales.	46
3.	Algunas adaptaciones que requerirá el SIPREX.	47
4.	Conclusiones.	47
	ANEXOS.	

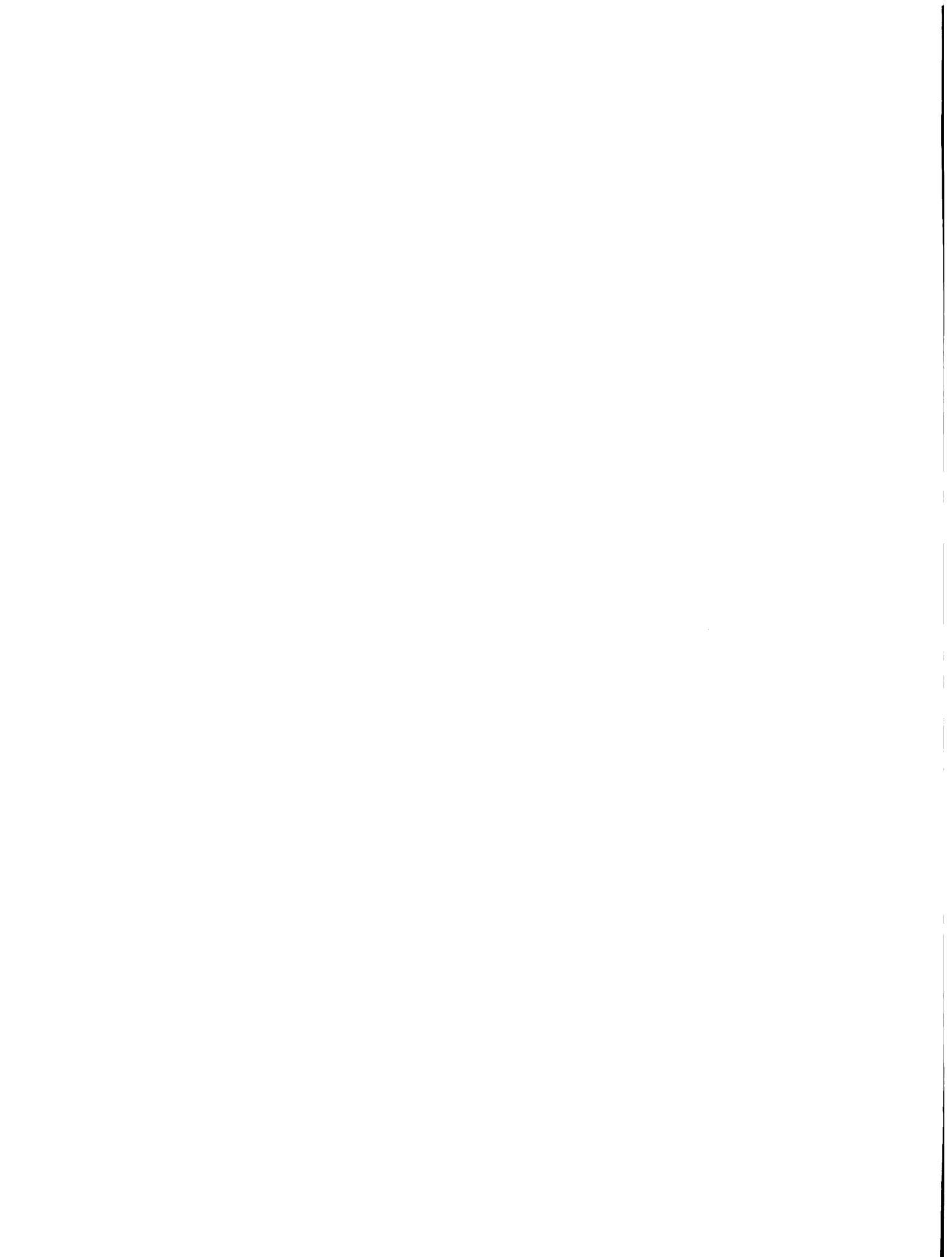

LISTA DE ANEXOS

N°	TITULO	
1	Instructivo para llenar la F6rmula "Registro de Informaci6n B6sica" (F-1)	
2	Hojas de Codificaci6n utilizadas en el Sistema de Informaci6n de Proyectos financiados con Recursos Externos (SIPREX)	Numeradas de Al a N
3	Descripci6n de los C6digos utilizados en el Sistema de Informaci6n de Proyectos Financiados con Recursos Externos	
4	Listados de trabajo correspondientes a la Fase de Actualizaci6n de la Base de Datos	
5	Tipos de listados que emite el SIPREX	Numerados del L1 al L14



I. INTRODUCCION

A. Objetivos del documento:

1. La presente obra tiene como propósito explicar y documentar detalladamente lo que en el IICA se ha denominado "Sistema de Información de Proyectos con Recursos de Extra-cuota (SIPREX)".
2. El documento explica los objetivos del SIPREX, su origen, características y otros aspectos, además de presentar la forma en que opera el Sistema y cómo obtener el máximo provecho de la información almacenada en una Base de Datos.

B. Objetivos del SIPREX:

El SIPREX es un Sistema de información "computarizado" o mecanizado que ofrece información actualizada sobre perfiles de proyectos en ejecución o recién terminados, cuyos recursos de financiamiento provienen en parte o en su totalidad de fuentes diferentes a las que tradicionalmente recibe el IICA por concepto de Cuotas o de Costos Administrativos y Técnicos Indirectos (CATIs). Lo anterior no implica eliminar la posibilidad de que un proyecto puede estar financiado, por ejemplo, por cuotas que recibe el IICA y por un organismo de financiamiento internacional.

Los objetivos básicos del Sistema son los siguientes:

1. Establecer un flujo de información actualizado sobre perfiles y proyectos financiados con recursos externos.
2. Ofrecer esta información actualizada de una forma fácil y rápida a los diferentes órganos del IICA, en particular al Comité Ejecutivo, a la Junta Interamericana y a los técnicos del IICA.

3. Facilitar el ordenamiento, programación, control y seguimiento de los perfiles y proyectos financiados o a ser financiados con recursos externos.

C. Definición del proyecto:

El IICA define un proyecto como "un conjunto de acciones o actividades de cooperación técnica orientadas a la solución de un problema, con resultados significativos previsibles, en un plazo definido, mediante la aplicación de ciertos recursos, con una metodología determinada y bajo la dirección y responsabilidad de un profesional competente".^{1/}

D. Recursos del proyecto:

En la cuantificación de los recursos financieros, el Sistema contempla los recursos previstos en cada uno de los proyectos de cooperación técnica, los cuales a veces difieren de los recursos que se presentan en el Programa Operativo del Instituto. La divergencia resulta generalmente porque en los proyectos de cooperación a menudo se incluye recursos en especie aportados por los países, mientras que en el Programa Operativo se incluye sólo los recursos en efectivo que el IICA administrará en un proyecto determinado.

Cuando estos recursos no coinciden, en los documentos informativos, el Sistema identifica los proyectos con dichas diferencias poniendo un asterisco en la fuente de financiamiento externo correspondiente.

Otra diferencia en los recursos financieros del SIPREX con relación al Programa Operativo, es que en este último no se incluyen los

^{1/} IICA, "Plan de Mediano Plazo 1983-1987", 1982, página 41.

gastos por Costos Administrativos y Técnicos Indirectos en cada uno de los proyectos, mientras que en el Sistema si se les incluye con el fin de presentar todos los recursos y gastos correspondientes a un proyecto.

E. Usuarios del Sistema:

Con la operación del SIPREX, se espera no sólo mantener un registro actualizado de perfiles y proyectos sino además brindar esa información a las diferentes oficinas del IICA que la necesiten. Más específicamente, el Sistema permitirá elaborar sistemáticamente los informes que sobre Recursos de Extra-cuota el Comité Ejecutivo y la JIA han solicitado a la Dirección General.

El SIPREX está en capacidad de recuperar información según las necesidades del usuario, sujeto a las restricciones de información que contienen una determinada área, país, Programa y fuente de financiamiento. El Sistema emite 16 tipos de listados a partir de la Base de Datos constituida.

II. ANTECEDENTES DEL SISTEMA

A. Origen del Sistema:

1. Conforme el IICA fue captando sumas cada vez mayores de recursos externos, aumentó también la necesidad de contar con sistemas de información actualizados y confiables de los proyectos con financiamiento de extra-cuotas, que permitieran una administración eficaz y eficiente de esos recursos por parte de la Dirección General.
2. De esa forma, en 1980 se formuló un Sistema de Información de Proyectos, denominado "Gestión de Proyectos de Financiamiento Externo", el que consideraba la siguiente información:
 - a. Título del proyecto.

- b. Línea de acción (hoy Programa).
- c. Unidad operativa.
- d. Origen del proyecto
- e. Duración.
- f. Costo del proyecto, subdividido en varios items.
- g. Status del proyecto.
- h. Organismos financieros, seleccionados e interesados.
- i. Personal requerido, especificando su número, especialidad y duración.
- j. Localización geográfica.

Este Sistema sólo consideraba los perfiles de proyectos y no contemplaba los proyectos en ejecución o recién terminados. Adicionalmente, y entre otros aspectos, tampoco contenía información sobre: organismo de contraparte nacional, nombres del personal vinculado al proyecto, objetivos, metas, productos, presupuesto por años y diversos datos relativos a los proyectos de cooperación.

Por otra parte, las posibilidades de información que podría emitir el Sistema era reducido en comparación con las posibilidades que ofrecen otros Sistemas de información más complejos.

Este Sistema dio origen a diversos programas pero por diversos motivos su puesta en ejecución realmente nunca se concretó.

B. Acciones más recientes:

- 1. A partir de setiembre de 1982, la Dirección de Financiamiento Externo (DIFEX) inició el diseño y puesta en operación de un Sistema de Información de Proyectos con Recursos Extra-cuota (SIPREX), sobre

la base del Sistema antes comentado y considerando las necesidades que se percibían en ese momento. En particular, merece la pena destacar que ya para el año 1982 la cantidad de proyectos financiados con Recursos Extra-cuota sobrepasaba la centena y que la necesidad de poseer registros actualizados cada uno de ellos y de sus perfiles, con el fin de facilitar las funciones de la Dirección de Financiamiento Externo, era de suma prioridad.

Por otra parte, cabe destacar la importancia del SIPREX en el marco del proceso de captación y uso de Recursos Extra-cuota. En efecto, como se muestra en la figura # 1, el Sistema de Información es un apoyo constante e imprescindible para las distintas actividades que se realizan dentro del proceso mencionado.

Asimismo cabe aclarar que en relación con el proceso de captación y uso de los Recursos de Extra-cuota, la DIFEX tiene responsabilidades definidas y precisas sobre: promoción de propuestas de proyectos para ser financiados con Recursos Extra-cuota, trámite de aprobación, consecución de recursos y seguimiento de proyectos con el fin de mantenerse informado de la evolución de los mismos y de las medidas que se toman para resolver los problemas que surjan.

En síntesis, un Sistema de Información de proyectos para el IICA y en particular para la DIFEX debe partir de las funciones encomendadas al Instituto, en particular a la Dirección mencionada, además de la utilidad que eventualmente pueda tener para otras Oficinas del IICA en la Dirección General y en los países.

FIGURA N° 1
PROCESO DE CONSECUSSION Y USO DE RECURSOS EXTERNOS
FUNCIONES DE LA DIRECCION DE FINANCIAMIENTO EXTERNO

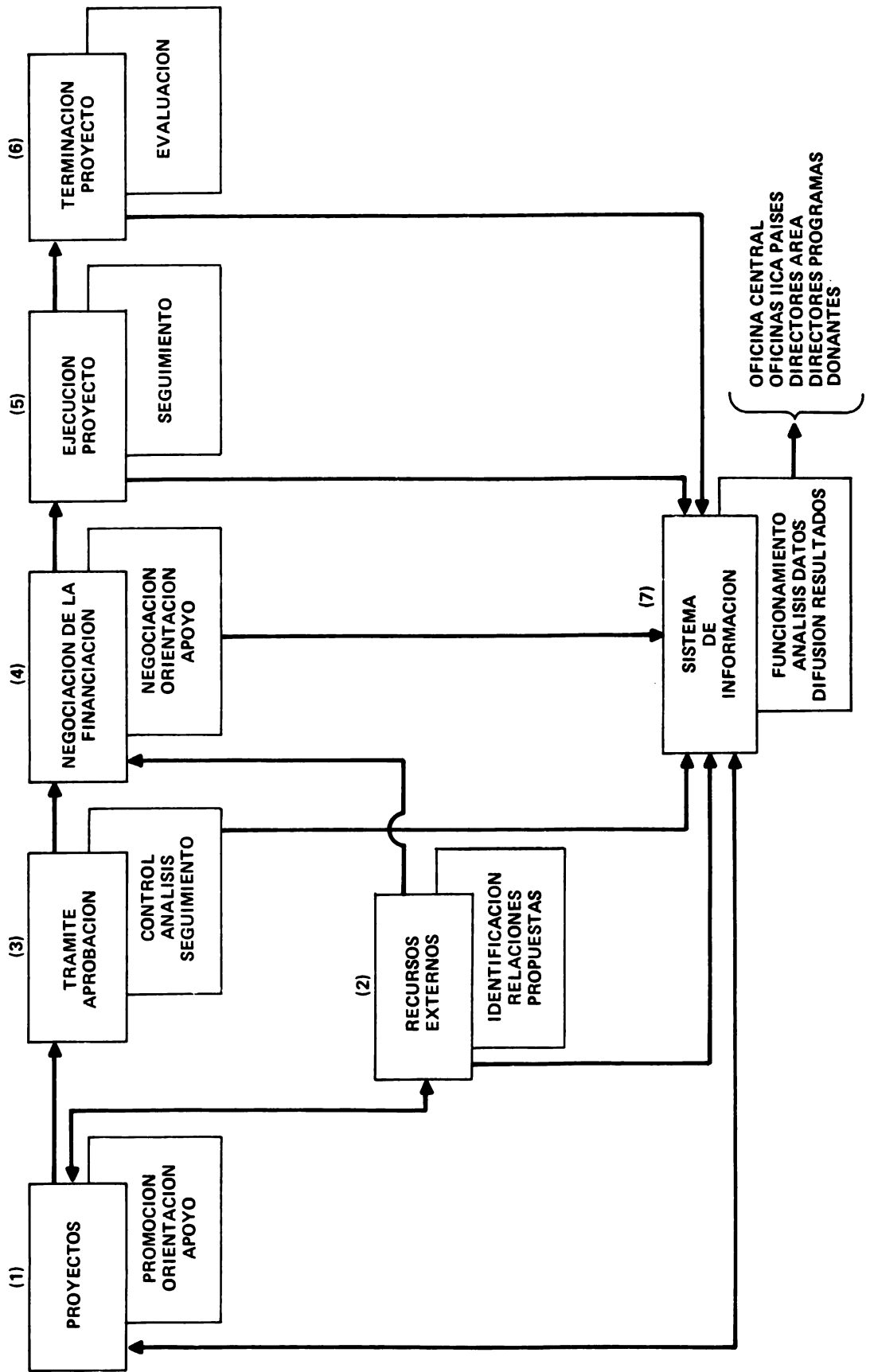

2. En octubre de 1982, la JIA en su Resolución IICA/JIA/Res.34 (II-E/82) le solicitó al Director General el establecimiento de un Sistema de Información sobre todos los proyectos de extra-cuotas. Esto exigió que el SIPREX diseñado fuera ajustado para satisfacer los requerimientos del mandato de la JIA.

3. Un año después, en octubre de 1983, nuevamente la JIA en su Resolución IICA/JIA/Res.29(II-0/83) resolvió "Encomendar al Director General para que presente al Comité Ejecutivo y a la Junta, en un único Sistema, toda la información prevista en ambas Resoluciones sobre acuerdos, convenios y contratos extra-cuota suscritos con los Estados Miembros, agencias y otras entidades". Esta Resolución se refiere a la presentación en un Sistema único de información, que ahora se presenta separadamente, basado en Resoluciones de la JIA de 1981 y 1982.

Con esta nueva Resolución se reafirma, por una parte, la obligación de la Dirección General de presentar informes sobre los Recursos Extra-cuota al Comité Ejecutivo y la JIA y, por otro lado, la operación permanente del SIPREX.

4. En resumen, puede afirmarse que conforme el IICA empezó a captar mayores cantidades de recursos externos, se evidenció aún más la necesidad de contar con un sistema de Información de perfiles y proyectos, situación que quedó consolidado con las decisiones que se tomaron para diseñar y poner en marcha dicho Sistema y las resoluciones de la JIA solicitándole información a la Dirección General del IICA de todos los proyectos financiados con Recursos de Extra-cuota.

III. EL SISTEMA DE INFORMACION

A. Descripción general:

1. El SIPREX se dividió en tres grandes etapas:
 - a. La creación de una Base de Datos.
 - b. La actualización de los registros de la Base de Datos.
 - c. La emisión de los diferentes listados que puede ofrecer el Sistema.

La descripción de estas áreas se presenta en detalle más adelante; por ahora interesa destacar sólo los rasgos generales del Sistema.

- a. La creación de la Base de Datos:

La Base de Datos del SIPREX fue creada con alrededor de 150 registros, entre perfiles y proyectos en ejecución. A junio de 1984 los registros almacenados en la Base de Datos sumaban 300, incluidos los registros con "Addenda" de convenios firmados.

La creación de la Base de Datos se efectuó fundamentalmente a partir de la información recibida por la Dirección General, más otra información enviada por algunas de las Oficinas del IICA en los países. Esta información se trasladó a formularios de "Registro de Información Básica" y de ahí a hojas de codificación de datos, las que dieron lugar a tarjetas perforadas luego procesadas por el Programa de creación de la Base de Datos.

- b. Actualización de los registros de la Base de Datos:

Toda la información que se genera a partir de los nuevos

proyectos que se formulan, la que se presenta en el programa operativo, la que se origina como resultado de las actividades de seguimiento y aquella otra que es solicitada especialmente, sirven de base para las actualizaciones, las que pueden ser anuales, semestrales y permanentes, dependiendo de la forma cómo se genera la información. Nuevamente, los datos se trasladan a hojas de codificación especialmente diseñadas, que dan origen a tarjetas perforadas, las cuales se procesan por un programa que actualiza la Base de Datos.

La Base de Datos actualizada se verifica por medio de los listados de trabajo (hay un listado con el nombre de cada proyecto y cierta información básica clasificada por país y otro con datos y códigos de agencias de financiamiento, clasificado por número de secuencia y número de proyecto) y el listado L1 de Proyectos Financiados con Recursos Externos-Información Básica, que se emite sólo para aquellos registros que se modifican mediante el programa de actualización.

En caso de que existiera algún error en la información, se procede nuevamente a codificar las correcciones y a ejecutar el programa que actualiza la Base de Datos.

c. La emisión de los diferentes listados:

Con la Base de Datos corregida se procede a emitir los listados requeridos de acuerdo con las programaciones realizadas.

El Cuadro N°1 presenta los catorce tipos de listados que puede emitir el SIPREX, excepto los del área de la creación de la Base de Datos, con una pequeña descripción de cada uno y las opciones de inclusión o exclusión de información; el diseño de cada uno de ellos ofrece información sobre proyectos en una forma muy resumida pero significativa desde el punto de vista de la toma de decisiones. Por ejemplo, el listado contiene toda la información de un proyecto en una sola hoja.

Los listados L10, L12, L13 y L14 no presentan información individual de proyectos, sino información derivada de los mismos en forma agregada. El propósito de estos listados es ofrecer información que permita conocer tendencias y situaciones generales de los Recursos Extra-cuota por países, programas y fuentes de financiamiento.

B. Etapas del Sistema:

1. Formación de la Base de Datos:

a. Descripción General:

La formación de la Base de Datos fue la etapa inicial para la puesta en marcha del Sistema de información computarizado. Esta base contiene información almacenada referente a los diversos perfiles y proyectos que el IICA ejecuta o que se encuentran en proceso de formulación y negociación.

Para cada convenio, proyecto o perfil se ha constituido un registro magnético en el Sistema por computación.

CUADRO N° 1

TIPOS DE LISTADOS DEL SISTEMA DE INFORMACION DE PROYECTOS FINANCIADOS O A FINANCIARSE CON RECURSOS EXTRA-CUOTA (SIPREX)

Código del Listado	Nombre del Listado	Breve descripción	Opciones de inclusión o exclusión de información
L 1	Proyectos financiados con recursos externos. Información básica.	Listado ordenado por: área, país, programa y "estado" o situación del proyecto. Contiene toda la información almacenada en un Banco de Datos en la computadora. Es el listado con mayor cantidad de información.	- Opción 1: incluye todos los proyectos del Banco de Datos - Opción 2: incluye sólo los proyectos del FSB - Opción 3: incluye todos los proyectos excepto los del FSB - Opción 4: incluye los proyectos de sólo un área.
L 2	Perfiles y proyectos a financiarse con recursos externos. Información básica.	Listado ordenado por: país, programa y "estado" del proyecto. Contiene perfiles y proyectos que no se encuentran en ejecución. La información se divide en tres partes: una que identifica el perfil o proyecto; una segunda nos indica su localización y finalmente, se describe el proyecto y se indica sus necesidades de recursos financieros.	- Se incluyen perfiles y proyectos que no están en ejecución (proyectos tipo memoras a 5).
L 3	Convenios de cooperación en ejecución.	Listado ordenado por: país y programa. Contiene proyectos y convenios en ejecución a la fecha. Los datos que se indican para cada proyecto son: el nombre, código legal, localización, recursos financieros y el monto y porcentaje de "CATIs". Con este listado se cumple el mandato de la JIA en su Resolución IICA/JIA/Res.34(II-E/82).	- Sólo incluye proyectos en ejecución (tipo 5).
L 4	Estado y situación de los proyectos a financiarse o financiados con recursos externos.	Listado ordenado por: área, país, programa y "estado". Este listado muestra para cada proyecto: el nombre, programa a que pertenece, fecha de inicio y de finalización, responsable del proyecto en el IICA y los recursos financieros. Además el listado obtiene una sumatoria de los recursos financieros por total de país, área y total general de los recursos con un desglose por cuotas y por recursos externos.	- Incluye todos los proyectos. - Excluye a los proyectos finalizados en año anterior a la corrida del programa.
L 5	Estado y situación de los proyectos a financiarse o financiados con recursos externos por programa.	Listado ordenado por: programa, área, país y estado. Contiene la misma información que el listado anterior (L4).	- Incluye todos los proyectos. - Excluye a los proyectos finalizados en año anterior a la corrida del programa.
L 6	Estado y situación de los proyectos a financiarse o financiados por fuente de financiamiento.	Listado ordenado por: fuente de financiamiento, área, país, programa y estado. Contiene información sobre nombre, localización, fecha de inicio y finalización, responsable en el IICA del proyecto y recursos financieros totales por proyecto y área para cada fuente de financiamiento.	- Incluye todos los proyectos. - Excluye a los proyectos finalizados en año anterior a la corrida del programa.
L 7	Finalización de proyectos	Indica el nombre, programa, número y la fecha de finalización del proyecto.	- Listado para el año que se indique y sólo para los proyectos en ejecución (tipo 5).
L 8	Cumplimiento de cláusulas	Indica el nombre, programa, número y las cláusulas más importantes del convenio.	- Sólo para proyectos en ejecución (tipo 5).
L 9	Recursos por costos Administrativos y técnicos indirectos	Listado ordenado por: área y país. Contiene información como el nombre, número, programa, fecha de finalización, fuente financiera, porcentaje y monto de los "CATIs".	- Sólo incluye proyectos en ejecución (tipo 5).
L 10	Proyectos en ejecución financiados Año " " Programas (en miles de US\$)	Listado matricial ordenado por: país-área y los programas del IICA. Indica el total en miles de dólares de los programas en ejecución desglosados por país, área, programa y un total general. Se presenta además la participación porcentual de cada programa en relación al total de recursos externos para un país, un área determinada y el total general.	- Se realiza para un año determinado y sólo incluye los proyectos en ejecución (tipo 5). - Hay dos opciones: 1. Incluye diversas Fuentes de Financiamiento. 2. Incluye sólo fuentes externas de financiamiento.
L 11	Proyectos en ejecución financiados con recursos externos. Proyectos mayores de US\$	Listado ordenado por área, país, programa y "estado" del proyecto. Este listado indica todos los proyectos en ejecución con recursos financieros mayores a una cifra control que se le indica a la computadora y que es la que aparece en el título.	- Se indica una cifra control de acuerdo a las necesidades de información del usuario
L 12	Proyectos en ejecución financiados con recursos externos. Año " " Programas (número de proyectos)	Listado matricial ordenado por: país-área y los programas del IICA. Indica el total de proyectos en ejecución con totales por país, área, programa y totales generales. Se presenta además la participación porcentual de cada programa en relación al total de proyectos para un país, un área determinada y el total general.	- Se realiza para un año determinado y sólo incluye proyectos en ejecución (tipo 5).
L 13	Proyectos en ejecución financiados con recursos externos. Año " " Total por fuente de Financiamiento y Programas (en miles de US\$)	Listado matricial ordenado por: fuente de financiamiento y programas. Contiene información de recursos financieros por programa y por fuente de financiamiento con los porcentajes correspondientes.	- Se realiza para un año determinado y sólo se incluyen proyectos en ejecución (tipo 5).
L 14	Proyecto en ejecución financiados con recursos externos Año " " Total por fuente de Financiamiento y Programas (número de proyectos)	Listado matricial ordenado por: fuente de financiamiento y programas. Contiene información del número de proyectos por programa que financian las fuentes Desglose con totales por fuente programa y totales generales.	- Se realiza para un año determinado y sólo se incluyen proyectos en ejecución (tipo 5).

Elaborado por: DIRECCION DE FINANCIAMIENTO EXTERNO

GGV/RPV/dca
30/4/84

b. Entradas:

Para preparar la información que requería la Base de Datos se realizaron las siguientes actividades (ver figura #2):

i. Recolección de la información:

La información necesaria para la creación de la Base de Datos del SIPREX fue ubicada en cinco fuentes. La primera fuente estuvo constituida por las fórmulas F1 que enviaron a la DIFEX algunas de las Oficinas Nacionales del IICA.

Para llenar estas fórmulas se utilizó el documento "Instructivo para llenar la Fórmula Registro de Información Básica (F-1)". Ver anexo N°1. Estas fórmulas contenían la información básica sobre los proyectos en ejecución o por ejecutarse en algunos de los países miembros del IICA. La segunda fuente de datos fue el conjunto de los convenios, contratos, acuerdos, cartas de entendimiento y addenda registrados por la Asesoría Legal; la tercera fue el Programa Operativo 1983 y las modificaciones que el mismo tiene durante el año; la cuarta fue la División de Contabilidad y Análisis Financiero, que proporcionó información referente a los códigos contables y financieros, y la quinta fuente la constituyeron los archivos de proyectos de la SDGADP y de la SDGAAE.

Figura 2

FORMACION DE LA BASE DE DATOS

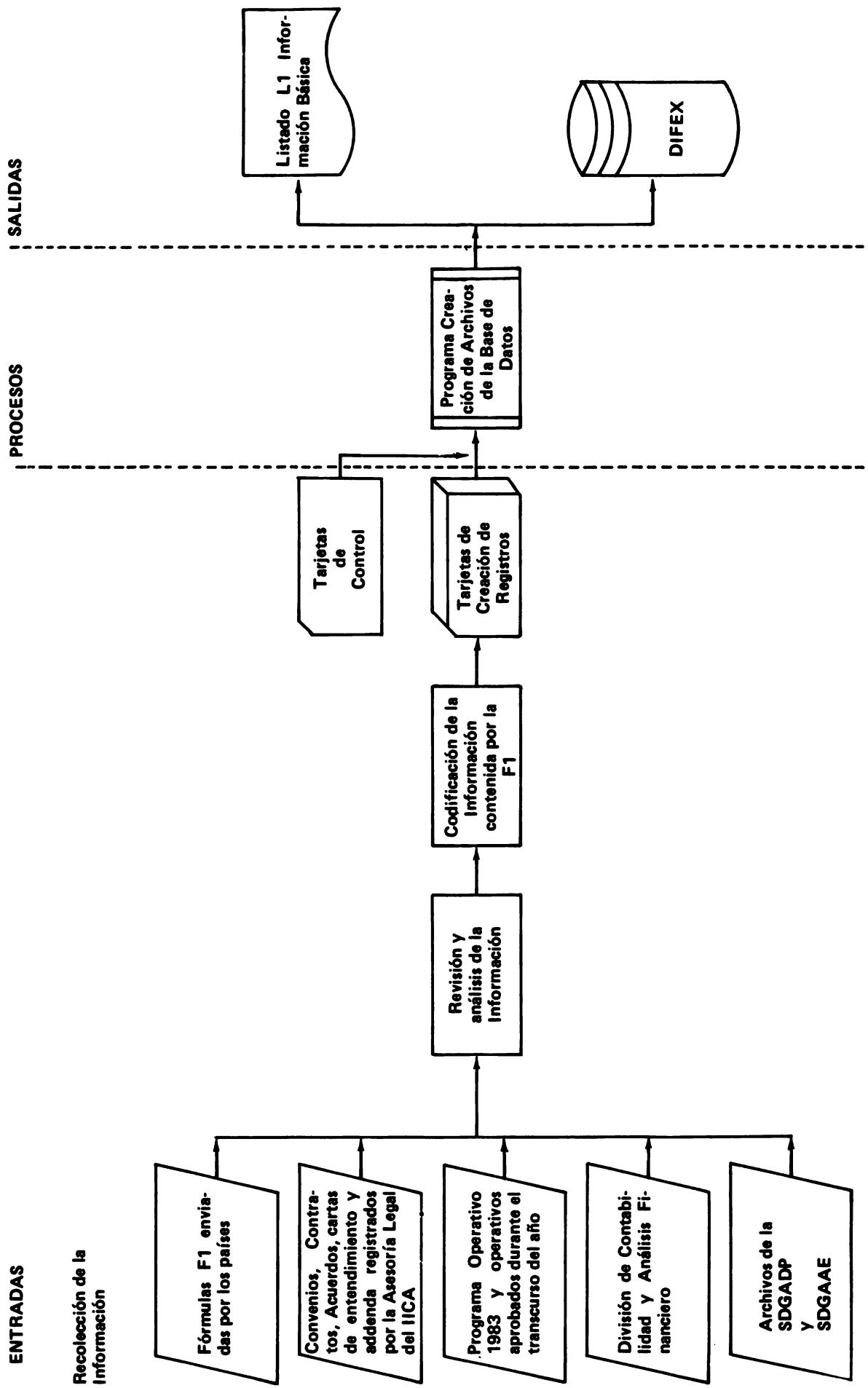

ii. Revisión y análisis de la información:

Tras coleccionar la información de las fuentes mencionadas, se procedió a analizarla, para luego corregir y actualizar la Fórmula F-1 si existía y, si no, crear la fórmula correspondiente con la información disponible.

iii. Codificación:

Con la Fórmula F-1 completa y actualizada se procedió a trasladar la información correspondiente a hojas de codificación (ver Anexo N°2) especialmente preparadas para facilitar esa labor.

Para realizar la codificación se utilizaron diversos códigos, los que se encuentran expuestos en el documento "DESCRIPCION DE LOS CODIGOS UTILIZADOS EN EL SISTEMA DE INFORMACION DE PROYECTOS CON RECURSOS DE EXTRA-CUOTA" (ver Anexo N°3).

iv. Tarjetas de creación de registros y de control:

Los datos codificados pasaron a tarjetas perforadas.

Asimismo, fueron perforadas las tarjetas de control con comandos necesarios para que la información fuera almacenada por el computador en la Base de Datos.

En la creación de registros conviene destacar que existen tres grandes grupos:

iv.a. Proyectos del Fondo Simón Bolívar, con número de secuencia igual o mayores a 5000 pero menores de 6000. El número de secuencia identifica a cada registro de la Base de Datos.

- iv.b. Proyectos con recursos externos diferentes al Fondo Simón Bolívar con número de secuencia menores a 5000.
 - iv.c. Registros de Addenda de Convenio, con número de secuencia mayores a 5999.
- c. Procesos computacionales de la etapa Formación de la Base de Datos.

- i. Nociones sobre el "paquete computacional" Statistical Analysis System (SAS).

El SAS es un paquete de programas computacionales estadísticos que provee facilidades para la recuperación y manipulación de datos, generación de informes y creación de procedimientos.

El SAS es un lenguaje "interactivo y en lote" para organizar y analizar datos. Incluye facilidades para procedimientos estadísticos, generación de informes y manipulación de matrices. Su sintaxis es similar a la del lenguaje "PL/I" y su área de aplicación es la estadística. A diferencia de la mayoría de los lenguajes de programación, en SAS existen básicamente dos tipos de programas. Uno llamado "DATA STEP", debido a que comienza con una instrucción DATA y está específicamente orientado a crear nuevos conjuntos de datos SAS; el otro tipo es el llamado "PROC STEP", debido a que comienza con una instrucción PROC. La mayoría de los "PROC STEP" invocan

subprogramas SAS que ejecutan algunos tipos de cómputos estadísticos.

El paquete SAS organiza sus conjuntos de datos en observaciones, las que están constituidas por valores de datos de medidas y observaciones del mundo real o de un modelo. Una variable es el conjunto de valores de una misma observación o medida. El paquete opera con valores de variables numéricas (hasta 16 dígitos significativos) y alfanuméricos (hasta 200 caracteres). En general, el término de observación en SAS se asocia a un ente sobre el cual se realiza un estudio, por ejemplo personas, proyectos, plantas, otros.

ii. Procedimiento para la formación de la Base de Datos:

Una vez definidas las variables a ser consideradas para cada proyecto, fueron confeccionados los programas SAS apropiados para la lectura desde tarjetas de la información a ser procesada, tomando en cuenta el formato de cada variable bien fuera numérica o alfanumérica, y las posiciones que éstas ocupan dentro de cada tarjeta.

La primera vez que este programa fue ejecutado dejó grabados cuatro archivos en un disco magnético, los que han servido de base para las siguientes actualizaciones realizadas.

Estos archivos son permanentes y su etiqueta de identificación es "DIFEX", al cual se hace referencia mediante tarjetas de definición de datos propias del lenguaje de control de trabajos, de la siguiente manera:

```
//BANCØA DD DSN=nombre,VØL=SER=DIFEX,UNIT=2314,DISP=ØLD
```

Los archivos son:

SISPR, que contiene toda la información sobre los proyectos que utilizan los programas del Sistema.

RESPALDO, contiene la misma información que el archivo anterior, sin contemplar las últimas actualizaciones que se hicieron al archivo SISPR. La idea de su uso es tener información de RESPALDO a partir de la cual se pueda reconstruir el archivo SISPR, con el fin de prevenir la pérdida de información por alguna falla.

CORRECIO, es un archivo que contiene los últimos cambios a ser realizados en archivo SISPR. Una vez almacenadas las modificaciones en este archivo se ejecuta un programa SAS que modifica al archivo SISPR a partir de los valores almacenados en CORRECIO.

El archivo SAS.FØRMATS, es un archivo de trabajo que contiene los códigos de algunas de las variables utilizadas en el Sistema (ver Anexo N°3), sus equivalencias y significados; de este modo, y para fines prácticos se utilizan

los códigos de las variables, los cuales ocupan poco espacio de almacenamiento y son más rápidos de procesar, pero para efectos de las salidas o impresión de los resultados los códigos se sustituyen por sus significados, quedando la información clara y sencilla de utilizar.

d. Salidas:

La Base de Datos almacenó la información introducida por el proceso mencionado anteriormente.

Las salidas de esta etapa son dos:

- i. El listado L1 llamado "Registro de Información Básica", el cual ordena casi toda la información almacenada para el proyecto o perfil en la Base de Datos.
- ii. Grupo de archivos DIFEX. Almacenan la información necesaria para el procesamiento requerido por las otras etapas del Sistema.

En particular cabe destacar la información almacenada en el archivo SISPR, cuyos registros divididos en cuatro partes contienen datos referente a un convenio o proyecto.

Estas partes o grupos de datos son:

ii.a. Identificación del convenio o proyecto:

Este grupo de datos contiene el nombre del proyecto o perfil, un número de identificación que le es asignado por la DIFEX, información de fecha de inicio y finalización, fecha de firma del convenio con el país o con el organismo de financiamiento

externo, programa a que pertenece, código contable-financiero, código contable de gastos y código legal del proyecto, fijado por la Asesoría Legal del IICA.

ii.b Localización:

Este grupo de datos contiene el nombre del área y país donde se ejecuta o ejecutará el proyecto, el nombre de países y organismos internacionales que colaboran o colaborarán, principal organismo contraparte nacional y el nombre de otras instituciones nacionales participantes o que participarán en el proyecto.

ii.c Personal del proyecto:

Este grupo de datos contiene el nombre del Director de la Oficina o Departamento contraparte, el nombre del responsable del proyecto en el IICA, la fecha de finalización de su contrato, el número de personal profesional internacional y nacional y de servicios generales que participa o participará en la ejecución del proyecto.

ii.d El proyecto:

Este grupo de datos se divide a su vez en dos partes:

Una primera que contiene los objetivos, breve descripción de la estrategia de ejecución, metas, productos finales y beneficiarios del proyecto; una segunda que contiene información sobre los recursos financieros, desagregados por fuente de financiamiento y por año, el nombre de las fuentes de financiamiento, el porcentaje de los CATIs, el monto sobre el cual se deben calcular los CATIs y el monto de los CATIs, además de las cláusulas más importantes del convenio, contrato o acuerdo, así como el "estado" o "situación" del proyecto. Este último dato es muy importante puesto que revela si el registro corresponde a un perfil, un proyecto aprobado por la Dirección General del IICA o, en ejecución, etc.

2. Actualización de la Base de Datos:

a. Descripción General:

Mediante esta etapa se actualiza los datos contenidos en el registro de información básico o se crea nuevos registros de convenios, addenda o proyectos en la Base de Datos del SIPREX. (Ver Figura N°3).

b. "Entradas" para la etapa de Actualización:

i. Actualización permanente:

Este tipo de actualización se da cuando se envían a la DIFEX perfiles y proyectos nuevos para su estudio y trámite en la Dirección General del IICA.

Una segunda fuente de información son los convenios, contratos, addenda y cartas de entendimiento que son firma-

Figura 3
ACTUALIZACION DE REGISTROS DE LA BASE DE DATOS

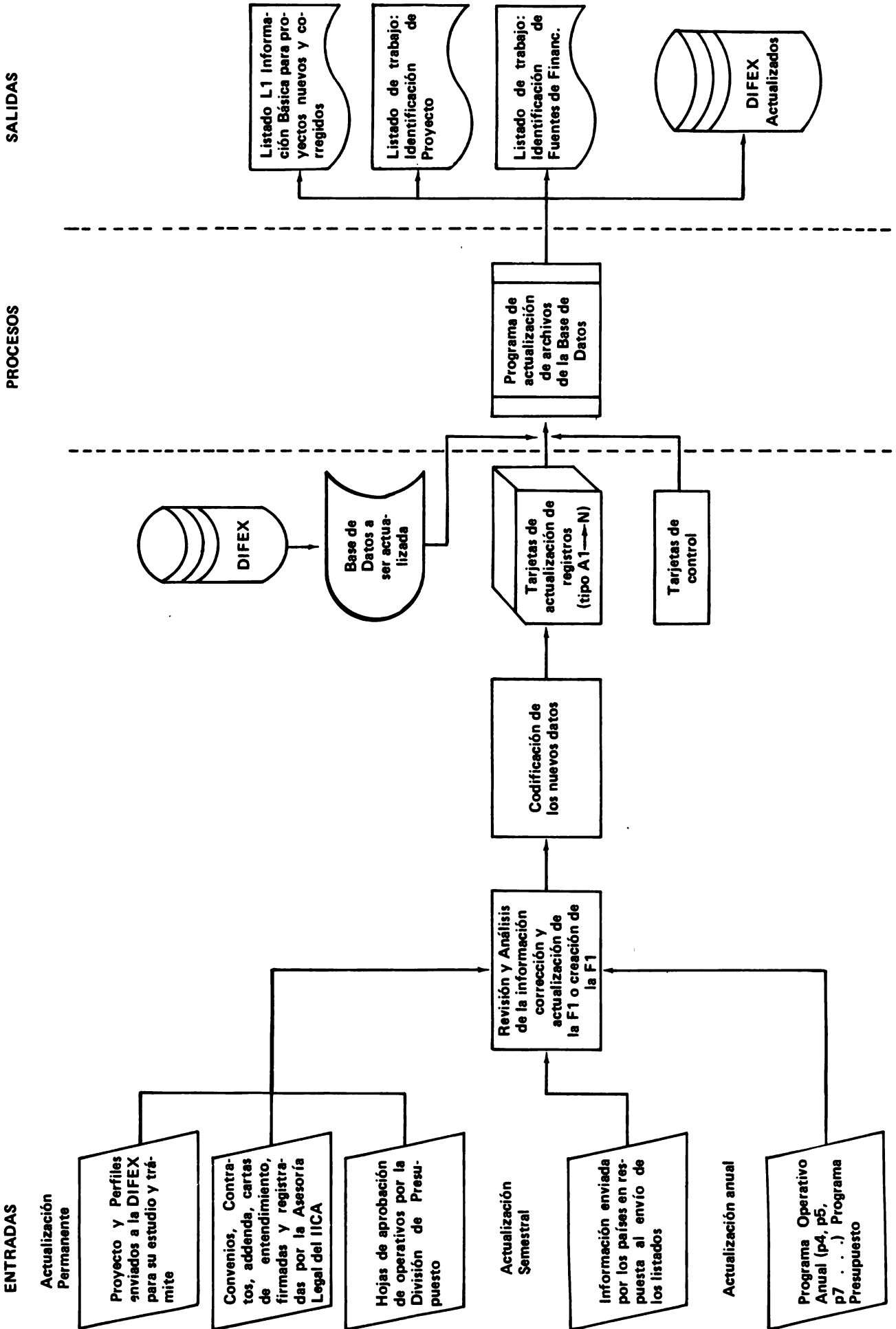

dos y enviados a la Asesoría Legal para su registro.

Una tercera fuente de información son las notas de apro
bación de los operativos elaboradas por la División de
Presupuesto.

Finalmente, la información que suministra la SDGAO, por
medio de la Dirección de Seguimiento y Supervisión,
puede originar cambios en los registros de la Base de
Datos.

ii. Actualización semestral:

Este tipo de actualización se da como resultado del
envío semestral de algunos de los listados de los perfi-
les y proyectos que emite el SIPREX.

Con el envío de los listados se espera que las Oficinas
del IICA en los países revisen la información almacenada
y remitan las correcciones correspondientes.

iii. Actualización anual:

Esta actualización se origina con el proceso de prepara-
ción del Programa Operativo de cada año. De las fórmulas
P4, P5, P6 y P7 para la formulación del presupuesto se
toma los datos necesarios para la actualización de la
Base de Datos del SIPREX.

iv. Revisión y análisis de la información:

La información recolectada en las etapas mencionadas an-
teriormente es analizada para luego actualizar la Fórmula
F-1, si existiera, y si no para crear una Fórmula F-1 con

la nueva información.

v. Codificación:

Se toma la Fórmula F-1 corregida o nueva y se codifican los nuevos datos en las hojas especiales de codificación. Como un ejemplo de actualización de datos se presenta el siguiente caso:

Todos los proyectos tienen un número de secuencia único que los identifica plenamente. Cuando se desea ingresar un proyecto nuevo, es necesario asignarle un número de secuencia distinto al de los proyectos almacenados en la Base de Datos.

Si se requiere efectuar cualquier modificación a un proyecto se debe hacer referencia al número de secuencia del proyecto que se quiere modificar y perforar la o las variables que se desea alterar, dejando el resto sin perforar.

Supóngase por ejemplo que se tiene los datos siguientes en un registro de la Base de Datos:

0022	Vacunación	010180	010783	ALópez
0684	Reforestación	101279	150980	JRodríguez
5240	Producción	010381	201984	FFernández

Si se requiere cambiar la fecha de finalización del pro
yecto Reforestación a cargo de JRodríguez al 30 de
diciembre de 1984, habría que perforar una tarjeta con
los siguientes datos:

N° columna	5/6	51
0684	B1	301284

Para el caso de proyectos nuevos es necesario perforar,
además del número de secuencia escogido, todos los demás
campos con los datos de las variables. La tarjeta "B1",
por ejemplo, del perfil de proyecto "Alimentación", a
cargo de RMarín, podría contener los siguientes datos
(ver hoja de codificación B1).

N° columna	5/6	41	51
5300	B1	010184	311284

vi. Tarjetas de control y de actualización de registros:

Los datos codificados son perforados en tarjetas, así
como los comandos necesarios para que éstas sean leídas, y
se envían a la Unidad que opera el computador para que
éste procese y actualice la Base de Datos del SIPREX.

c. Procesos Computacionales de la etapa de actualización:

Como se señaló anteriormente los cambios al Sistema son almacenados en el archivo ~~C~~ORRECIO, después de haber sido leídos y validados por un programa SAS. Una vez almacenados se ejecuta otro programa SAS que toma como entradas el archivo recién creado CORRECIO y al archivo SISPR y produce como salida el archivo SISPR actualizado, así como una copia de respaldo del SISPR antes de aplicarle las actualizaciones.

Figura N°4

Creación del archivo CORRECIO y actualización del archivo SISPR:

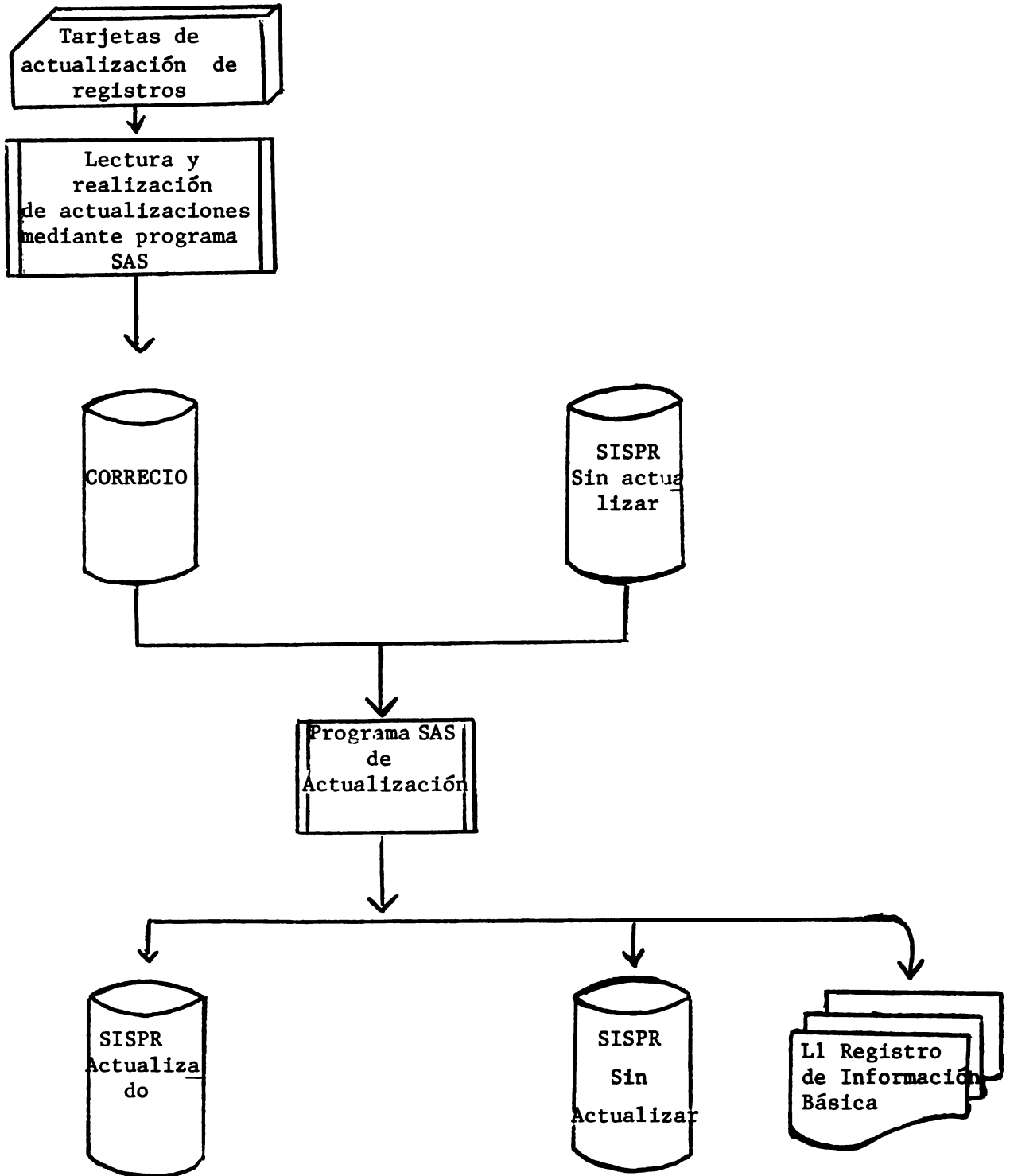

d. Salidas:

Además de los archivos actualizados en esta etapa, se producen tres tipos de salidas adicionales. Una es el listado L1 "Registro de Información Básica", que contiene información de los proyectos actualizados y de los proyectos nuevos dentro del Sistema de Información.

Otros dos listados son de trabajo. Uno se llama "Lista de Proyectos" (ver anexo N°4), que contiene información sobre el nombre del proyecto, su número de identificación y de secuencia, el programa a que pertenece, su estado o situación, así como su código legal; el otro se denomina "Identificación de fuentes de financiamiento" (ver anexo N°4) y contiene: número de identificación del proyecto, código de las agencias que financian o financiarán al proyecto, programa, estado o situación y ámbito del proyecto.

3. Emisión de los listados del SIPREX:

a. Descripción General:

Mediante los listados se recupera la información almacenada en el Sistema. Hay dos tipos de listados: aquellos que recuperan la información y la muestran tal como se mantiene en la Base de Datos; y otros que recuperan la información y hacen resúmenes de número de proyectos, totales de recursos financieros y otros (ver listados L10, L12, L13, L14 del Anexo N°4).

b. Entradas:

Las entradas para esta etapa son: el archivo denominado SISPR de la Base de Datos, que se encuentra almacenado en un disco cuya etiqueta es DIFEX (ver figura N°2), y las tarjetas de ejecución de los programas de esta etapa.

c. Procesos de la Etapa de Emisión de Listados (ver figura N°5).

1. Programa computacional L1:

a. Propósito:

Emitir un listado con la información básica de los proyectos.

b. Principales procesos:

Este programa ordena los registros del archivo SISPR por área y por país, así como programa y situación del proyecto, utilizando para ello el procedimiento PROC SORT de SAS.

Una vez ordenados los datos de esa manera, el programa imprime la información pertinente a cada proyecto utilizando una hoja para cada uno de ellos.

c. Opciones de información:

Incluir todos los proyectos; incluir sólo los proyectos del Fondo Simón Bolívar (F.S.B.); enlistar todos los proyectos menos los pertenecientes al F.S.B.; enlistar proyectos de área o país específico; enlistar datos de los addenda firmados derivados de los convenios en ejecución.

Figura 5
EMISION DE LISTADOS

ENTRADAS →

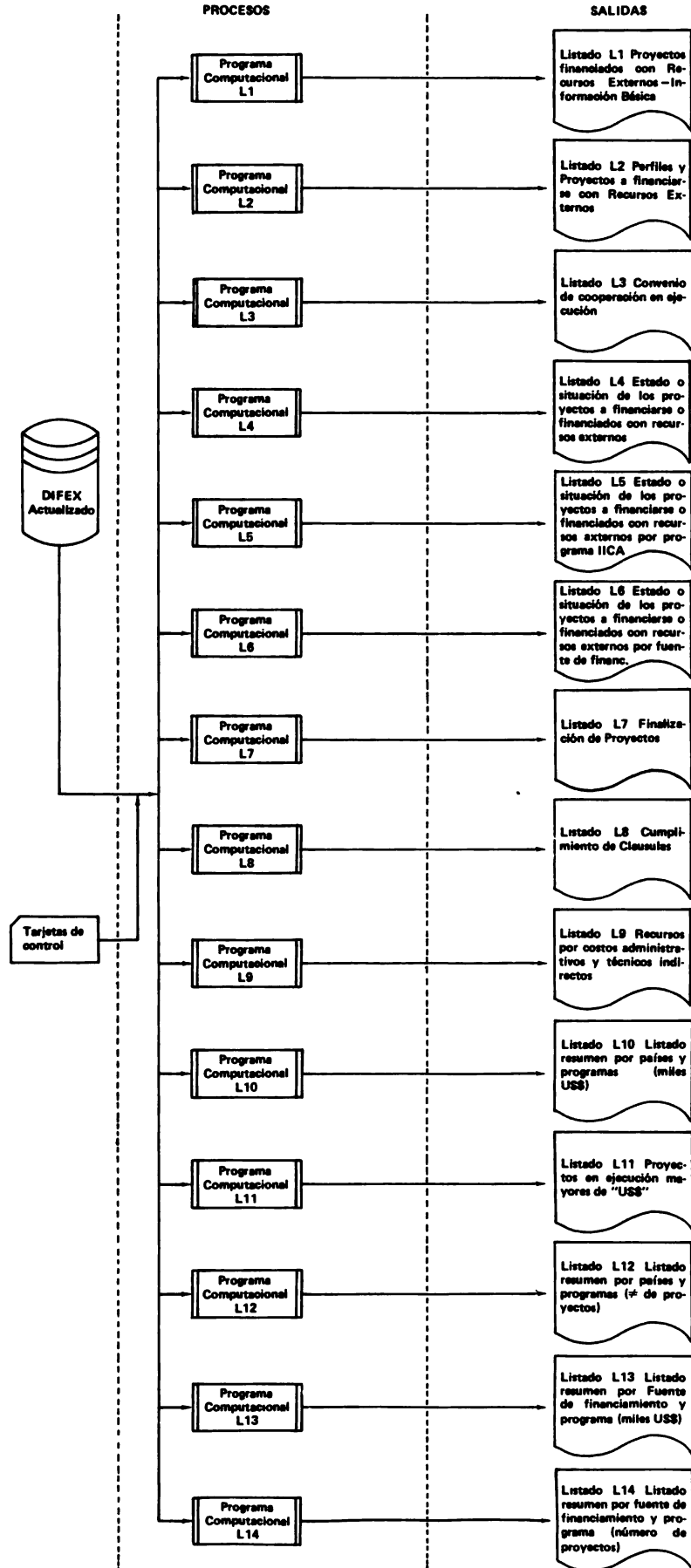

2. Programa Computacional L2:

a. Propósito:

Emitir un listado de perfiles y proyectos a ser financiados con recursos externos.

b. Principales procesos:

Crear un archivo temporal de trabajo conteniendo aquellos proyectos del archivo SISPR cuyo código de estado sea menor que cinco, indicando con ello que no se encuentran en ejecución.

Este archivo temporal es luego ordenado por país, Programa IICA y estado o situación del proyecto.

Finalmente, imprime la información en hoja separada por cada proyecto, dividiendo la hoja de impresión en tres partes: la primera que identifica el perfil o proyecto; la segunda indica su localización y, finalmente, la tercera describe al proyecto indicando sus necesidades de recursos financieros.

c. Opciones de información:

No cuenta con opciones de información.

3. Programa Computacional L3:

a. Propósitos:

Enlistar los convenios de cooperación en ejecución.

b. Principales procesos:

Se crea un archivo temporal conteniendo los proyectos del archivo SISPR cuyo código de estado sea igual a cinco, indicando con ello que se encuentran en ejecución.

Este archivo se ordena por países y dentro de ellos por Programa IICA y se procede a imprimir cada proyecto indicando su identificación, localización, recursos financieros y los montos y porcentajes de CATIs.

c. Opciones de información:

No tiene opciones de información.

4. Programa Computacional L4:

a. Propósito:

Emitir un listado que muestre el estado y situación de los proyectos a ser financiados con recursos externos.

b. Principales procesos:

Seleccionar del archivo SISPR aquellos proyectos cuyo año de finalización sea mayor o igual al año anterior a la ejecución del programa.

Los datos anteriores son ordenados por área, país, Programa IICA y situación. Conforme se imprimen los registros de acuerdo al ordenamiento anterior, el programa va acumulando totales por país y por área, los que se imprimen al finalizar la impresión de los proyectos de un país o área respectivamente.

En la impresión se muestra además de la información básica de los proyectos, los recursos financieros, con un desglose por cuotas, recursos externos e IICA-otros.

c. Opciones de información:

Una incluye todos los proyectos. Otra excluye aquellos proyectos que finalizaron el año anterior al año en que se ejecute el programa.

5. Programa Computacional L5:

a. Propósito:

Imprimir un listado que presenta el estado y situación de los proyectos a ser financiados o financiados con recursos externos clasificados por Programas del IICA.

b. Principales procesos:

Igual que el Programa Computacional L4, con la diferencia de que el ordenamiento se realiza por Programa del IICA, área, país y situación.

c. Opciones de información:

Una incluye todos los proyectos. Otra excluye aquellos que finalizaron el año anterior al año en que se ejecute el Programa Computacional.

6. Programa Computacional L6:

a. Propósito:

Emitir listado con el estado y situación de los proyectos a ser financiados o financiados por fuente de financiamiento.

b. Principales procesos:

Ordenar el archivo SISPR por fuente de financiamiento, área, país, Programa del IICA y estado.

Imprime datos sobre nombre, localización, fecha de inicio y finalización, responsable en el IICA del proyecto. También calcula e imprime totales de recursos financieros por proyecto y área para cada fuente de financiamiento. Para fines de calcular los

totales, el Programa Computacional suma los valores de los proyectos en ejecución cuyo ámbito sea cero, tres o cuatro.

c. Opciones de información:

Este programa se puede ejecutar para determinada fuente de financiamiento. Asimismo, hay otra opción que incluye todos los proyectos y otra que elimina aquellos proyectos que finalizaron el año anterior en que se ejecute el Programa Computacional.

7. Programa Computacional L7:

a. Propósito:

Enlistar las fechas en que concluyen los proyectos.

b. Principales procesos:

Selecciona de SISPR los proyectos en ejecución.

Imprime para cada uno de ellos el nombre, Programa del IICA, número de proyecto y fecha de finalización.

c. Opciones de información:

Recibe como parámetro el año para el que se desea listar las fechas de finalización.

8. Programa Computacional L8:

a. Propósito:

Emitir un listado para comprobar el cumplimiento de las cláusulas de los proyectos.

b. Principales procesos:

Crea un archivo de trabajo con los proyectos en ejecución.

Imprime el nombre, Programa del IICA, número de proyecto, y las cláusulas más importantes del convenio.

c. Opciones de información:

No tiene opciones.

9. Programa Computacional L9:

a. Propósito:

Mostrar los porcentajes y recursos que se cobran a los proyectos por los Costos Administrativos y Técnicos (CATIs).

b. Principales procesos:

Crear un archivo de trabajo con aquellos proyectos que se están ejecutando.

Imprime el nombre, número de proyecto, Programa del IICA, fecha de finalización, agencia financiera, porcentaje y monto de CATIs.

c. Opciones de información:

No presenta opciones de información.

10. Programa Computacional L10:

a. Propósito:

Listar en forma de matriz, el monto de dólares estadounidenses de los proyectos en ejecución financiados con recursos externos, por país y por Programas del IICA, para un año determinado.

b. Principales procesos:

Selecciona del archivo SISPR los proyectos en ejecución, ordenándolos por área y país.

Por cada país calcula los montos de los recursos externos correspondientes a cada Programa del IICA y la participación porcentual de cada Programa en relación al total de recursos externos.

Por cada área calcula los totales de recursos y porcentajes, y

al final del listado imprime un total general para el año solicita
do.

c. Opciones de información:

Recibe como parámetro el año para el que se desea producir el
listado.

Otra opción consiste en incluir o no los fondos de cuotas y
de IICA-otros.

11. Programa Computacional L11:

a. Propósito:

Imprimir aquellos proyectos en ejecución cuyo monto sea mayor
a una cifra de control.

b. Principales procesos:

Escoge del archivo SISPR los proyectos en ejecución, desechando
aquellos cuyo total de recursos sea menor o igual a una cifra de
control dada como parámetro, al Programa Computacional.

c. Opciones de información:

El Programa recibe como parámetro una cifra en miles de dólares
estadounidenses, la cual se utiliza para preparar la lista de los
proyectos que se requieren enlistar.

12. Programa Computacional L12:

a. Propósito:

Enlistar en forma de matriz el número de proyectos por país y
por Programa del IICA.

b. Principales procesos:

Para aquellos proyectos en estado de ejecución va acumulando el número de proyectos por Programa del IICA y calcula su respectiva participación porcentual.

Esta información es ordenada por área y país.

El Programa también calcula totales por área y un total general.

c. Opciones de información:

El año para el que se requiere el análisis se considera como una opción.

13. Programa Computacional L13:

a. Propósito:

Imprimir en forma de matriz los totales de recursos externos por fuente de financiamiento y por Programas del IICA, en miles de dólares estadounidenses, para un año específico.

b. Principales procesos:

Selecciona los proyectos en ejecución. Los ordena por fuente de financiamiento, y para cada una de ellas calcula los montos y porcentajes por Programa del IICA. Acumula e imprime un total general para cada año indicado.

c. Opciones de información:

El año para el que se desea el listado.

14. Programa Computacional L14:

a. Propósito:

Listar en forma de matriz el número de proyectos que financian las fuentes de financiamiento en cada uno de los Programas del IICA,

para un determinado año.

b. Principales procesos:

Extrae del archivo SISPR los proyectos en ejecución ordenándolos por fuente de financiamiento. Para las fuentes de financiamiento calcula el número de proyectos y el porcentaje que éste representa del total de la fuente, para cada Programa del IICA.

Calcula e imprime un total general para el año requerido.

c. Opciones de información:

El año para el que se requiere el listado.

d. Salidas:

Los programas mencionados anteriormente determinan catorce tipos de listados con contenidos distintos de información.

A continuación se presenta una descripción del tipo de información que se incluye en cada uno de estos listados:

1. Listado L1:

"Proyectos financiados con Recursos Externos, Información Básica".

Este listado está ordenado por área, país, Programa del IICA y "estado" o "situación" del proyecto (ver Anexo N°5).

Contiene casi toda la información almacenada en la Base de Datos del SIPREX. Para este listado se tienen varias opciones de información según lo antes comentado.

2. Listado L2:

"Perfiles y proyectos a financiarse con recursos externos".

Contiene los perfiles y proyectos en elaboración, elaborados y en negociación. La información está dividida en tres grupos: uno identifica al perfil o proyecto; un segundo grupo indica su localización y un tercero describe al proyecto e indica sus necesidades de recursos financieros.

Para este listado se tiene una sola opción, que es el listado de todos los perfiles y proyectos que no están en ejecución (proyectos con código de "estado" menor a 5).

3. Listado L3:

"Convenios de Cooperación en Ejecución".

Se presenta ordenado por área, país y Programa del IICA. Contiene los proyectos y convenios en ejecución a la fecha (código de "estado" igual a 5).

La información contenida por cada registro de proyecto es: el nombre, el código legal, localización, fecha de firma IICA-Organismo Externo o IICA-país, recursos financieros desglosados por fuentes y el monto y porcentaje de los CATIs.

4. Listado L4:

"Estado o Situación de los Proyectos a Financiarse o Financiados con Recursos Externos".

Se presenta ordenado por área, país, Programa del IICA y "estado" o "situación del proyecto". La información contenida para cada registro de proyecto es: nombre, número de proyecto, Programa del IICA a que pertenece, fecha de inicio y finalización, ámbito del proyecto, responsable del proyecto en el IICA,

y los recursos financieros desglosados por cuotas y por recursos externos. Además, el listado muestra una suma de los recursos financieros con totales por país, área y un total general de los recursos distribuidos por cuotas y por recursos externos.

Para este listado se tienen dos opciones; una que incluye todos los proyectos y otra que excluye a los proyectos finalizados el año anterior al año en que se corre el Programa Computacional.

5. Listado L5:

"Estado y Situación de los Proyectos a Financiarse o Financiados con Recursos Externos por Programa".

Está ordenado por Programa del IICA, área, país, y "estado" o "situación" del proyecto.

La información contenida para cada registro de proyecto es: nombre, número de proyectos, Programa del IICA a que pertenece, fecha de inicio y finalización, ámbito del proyecto, responsable del proyecto en el IICA y los recursos financieros desglosados por cuotas, fuentes de financiamiento externo e IICA-otros.

Además, el listado muestra una suma de recursos financieros con totales por área y por Programa del IICA, y un total general distribuido por cuotas, recursos externos e IICA-otros. Para este listado se tiene dos opciones, una que incluye todos los proyectos y otra que excluye a los proyectos finalizados en el año anterior al año en que se ejecuta el Programa Computacional.

6. Listado L6:

"Estado y Situación de los Proyectos a Financiarse o Financiados con Recursos Externos por Fuente de Financiamiento".

Este listado está ordenado por fuente de financiamiento, área, país, Programa del IICA y "estado" o "situación" del proyecto.

La información contenida en cada registro de proyecto es: nombre, número de proyecto, Programa del IICA a que pertenece, localización, fecha de inicio y de finalización, "ámbito del proyecto", responsable del proyecto en el IICA y los recursos financieros desglosados por cuotas, fuente de financiamiento externo e IICA-otros. Además, el listado presenta una suma para cada fuente de financiamiento por área y un total. Al final muestra un total general distribuido por cuotas, por recursos externos e IICA-otros.

Para éste listado se tiene varias opciones, según se comentó antes.

7. Listado L7:

"Finalización de Proyectos".

Se presenta ordenado por país.

La información contenida en cada registro de proyecto es: nombre, número de proyecto, Programa del IICA a que pertenece y fecha de finalización del proyecto.

Para este listado se tiene una sola opción, que es el listado para el año que se indique y sólo para proyectos en ejecución.

8. Listado L8:

Cumplimiento de Cláusulas.

Está ordenado por país.

La información contenida para cada registro de proyecto es: nombre, número de proyecto, Programa del IICA a que pertenece y cláusulas más importantes del convenio.

Para este listado se tiene una sólo opción, que es la lista de cláusulas de los proyectos en ejecución.

9. Listado L9:

"Recursos por Costos Administrativos y Técnicos Indirectos".

Está ordenado por área y país.

La información contenida para cada registro de proyecto es: nombre, número de proyecto, Programa del IICA a que pertenece, fecha de finalización, porcentaje de CATIs, monto de CATIs y monto sobre el que fueron calculados dichos CATIs y las fuentes de financiamiento externo.

Para este listado se tiene una sólo opción, que es el listado para los proyectos en ejecución.

10. Listado L10:

"Listado resumen por Países Programas (miles US\$)".

Se presenta en forma de matriz.

Las filas presentan los países y las columnas los Programas del IICA. Muestra totales por país, área, un total por cada Programa y un total general en miles de dólares estadounidenses. Presenta además la participación porcentual de los países, de áreas y de cada uno de los Programas del IICA respecto al total general.

Para este listado se tiene una sóla opción, que es el listado para un año determinado y sólo para proyectos en ejecución.

11. Listado L11:

"Proyectos en Ejecución Mayores de US\$" ". (cifra control).

Este listado está ordenado por área, país, Programa del IICA y "estado" o "situación" del proyecto.

En el listado se presentan todos los proyectos mayores a la cifra control que le es indicada al Programa Computacional y que aparece en el título.

Para éste listado se tiene una sóla opción.

12. Listado L12:

"Listado resumen por Países y Programa (número de proyectos)".

Está ordenado en forma de matriz.

En las filas se presenta a los países y las columnas los Programas del IICA. Muestra totales por país, área y Programa del IICA, así como un total general. Además presenta la participación porcentual de los países, áreas y Programas respecto al total general.

Para este listado se tiene una sóla opción, que es el listado para un año determinado y sólo para proyectos en ejecución.

13. Listado L13:

"Listado resumen por Fuente de Financiamiento y Programa (miles US\$)".

Está ordenado en forma de matriz.

En las filas se presenta las fuentes de financiamiento de recursos externos y en las columnas los Programas del IICA. Asimismo, se muestra los recursos totales aportados por las

fuentes de financiamiento para cada Programa del IICA, totales por Programa y un total general.

Para este listado se tiene una sólo opción, que es el listado para un año determinado y sólo para proyectos en ejecución.

14. Listado L14:

"Listado resumen por Fuente de Financiamiento y Programas (número de proyectos)".

Está ordenado en forma de matriz.

En las filas se presenta las fuentes de financiamiento externo y en las columnas los Programas del IICA. Se muestra el número de proyectos que financian las distintas fuentes de financiamiento por Programa. Asimismo, se presentan totales por fuente y por Programa, así como un total general.

Para este listado se tiene una sólo opción, que es el listado para un año determinado y sólo para proyectos en ejecución.

IV. OPERACION DEL SISTEMA

A. Actualizaciones y emisiones de listados:

1. Actualización de la Base de Datos:

Para efectuar correcciones o añadir datos nuevos a la Base de Datos es necesario:

- a. Enviar al Centro de Cómputo las hojas codificadas de acuerdo a lo explicado, para que sean perforadas las tarjetas, según corresponda.

b. Separar las tarjetas perforadas en dos grupos de la siguiente forma:

Grupo 1: Tarjetas del tipo A1 al H5.

Grupo 2: Tarjetas del tipo I1 hasta el N.

c. Solicitar al Centro de Cómputo ejecutar el programa CPROCORR con las siguientes tarjetas:

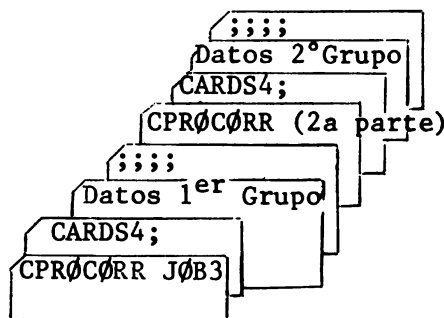

Nótese como el Grupo 1 se inserta (no importa su orden) entre la 1^a tarjeta "CARDS4;" y la 1^a tarjeta ";;;;".

El Grupo 2 se inserta (no importa su orden) entre las siguientes tarjetas "CARDS4;" y ";;;;".

d. Luego de ejecutado el programa CPROCORR, se debe ejecutar los programas CPROACT y CPRLIST (en ese orden estrictamente).

e. A este punto se tiene el Banco de Datos actualizado y dos listados de trabajo. (Ver Cap.III, B.2.c).

2. Emisión de listados:

Para ejecutar los programas del L2 al L14 que emiten la mayoría de los listados del Sistema, se debe realizar lo siguiente:

a. Solicitar al Centro de cómputo la ejecución del programa correspondiente.

b. Con la ejecución del programa se obtiene los listados requeridos, con las últimas actualizaciones incluidas.

B. Oficinas del IICA que pueden hacer uso de la información:

El Sistema está diseñado para ser utilizado especialmente por los Directores del IICA que deben tomar decisiones, particularmente por la DIFEX, de acuerdo al tipo de responsabilidades específicas que cada uno tiene.

Lo anterior significa que cualquier Oficina del IICA que requiera de la información almacenada en el SIPREX puede hacer la solicitud correspondiente a la Dirección de Financiamiento Externo, indicando el listado(s) que necesita para su uso exclusivo.

C. Aplicaciones del SIPREX a Sistemas de Información de Proyectos para la Planificación Agropecuaria a nivel nacional.

1. Definición de un Sistema de Información para la Planificación Agropecuaria a nivel nacional:

Un aspecto fundamental en la planificación agropecuaria es la obtención de información actualizada y confiable sobre la situación de proyectos de inversión, de cooperación técnica y de investigación, que se realizan en distintas partes de un país por diferentes organizaciones nacionales e internacionales.

Generalmente, el registro que se lleva de estos proyectos está desactualizado y no es completo. En ese sentido, podría ser muy útil para los procesos de planificación agropecuarios nacionales establecer un Sistema de Información de Proyectos, acordes con las necesidades de cada país.

Un primer paso en ese sentido sería que cada país analice sus necesidades de información gerencial de los proyectos que ejecuta o piensa ejecutar.

Luego, con base en el análisis efectuado se diseñaría un Sistema simple y eficiente y que le permita al país mejorar las etapas de identificación, programación, ejecución, seguimiento, control y evaluación de los proyectos.

Finalmente, con el diseño definido y aprobado por las autoridades nacionales se procedería a la programación computacional respectiva y la obtención de los datos de los proyectos.

2. Posibles aplicaciones del SIPREX a Sistemas de información de Proyectos Nacionales:

Como antes se mencionó, un Sistema de Información de Proyectos posible de diseñar y poner en operación podría incluir proyectos de inversión, de cooperación técnica y de investigación.

De esta forma, para cada uno de los proyectos se establecería un registro con una "información básica", semejante a la que se estableció para los proyectos de extra-cuota del IICA pero con las adaptaciones del caso de manera que por medio de una computadora se pueda recuperar información sobre aspectos tales como: proyectos para una determinada región del país, proyectos de una determinada fuente de financiamiento externo, proyectos en trámite de aprobación por parte del Gobierno, etc.

Como puede observarse, el Sistema permitiría obtener información clasificada en forma actualizada y fácil, de acuerdo a las necesidades de información que se requiera.

3. Algunas adaptaciones que requerirá el SIPREX:

Las adaptaciones que al menos el SIPREX deberá tener para llenar las necesidades de un Sistema de Información de Proyectos a nivel nacional, serían las siguientes:

- a. El Sistema debería considerar tanto los proyectos con financiamiento externo como de financiamiento interno.
- b. La variable "Estado de Proyecto" del SIPREX deberá reflejar el "ciclo del proyecto" nacional, de manera que esa variable realmente identifique las diversas etapas que sigue un proyecto desde su inicio hasta su evaluación final.
- c. La variable que indica el "Programa del IICA" deberá transformarse en una variable que represente los diversos programas o áreas de actividades que el país ha definido en su política agropecuaria.
- d. La variable "Area" y "País" deberán referirse a las diversas regiones y subregiones que el país tiene.
- e. Finalmente, la codificación de las fuentes de financiamiento externo deben reflejar las fuentes acreedoras del país y los organismos y países que colaboran con el mismo.

4. Conclusiones:

Los breves comentarios precedentes han tenido como propósito ilustrar en términos generales posibles aplicaciones del SIPREX a Sistemas de Información de Proyectos que resulten de interés para los Países Miembros del IICA.

En ese sentido, se espera haber contribuido a divulgar un trabajo que resulta de gran utilidad para el IICA pero que también puede serlo para los países con las adaptaciones necesarias del caso.

ANEXOS

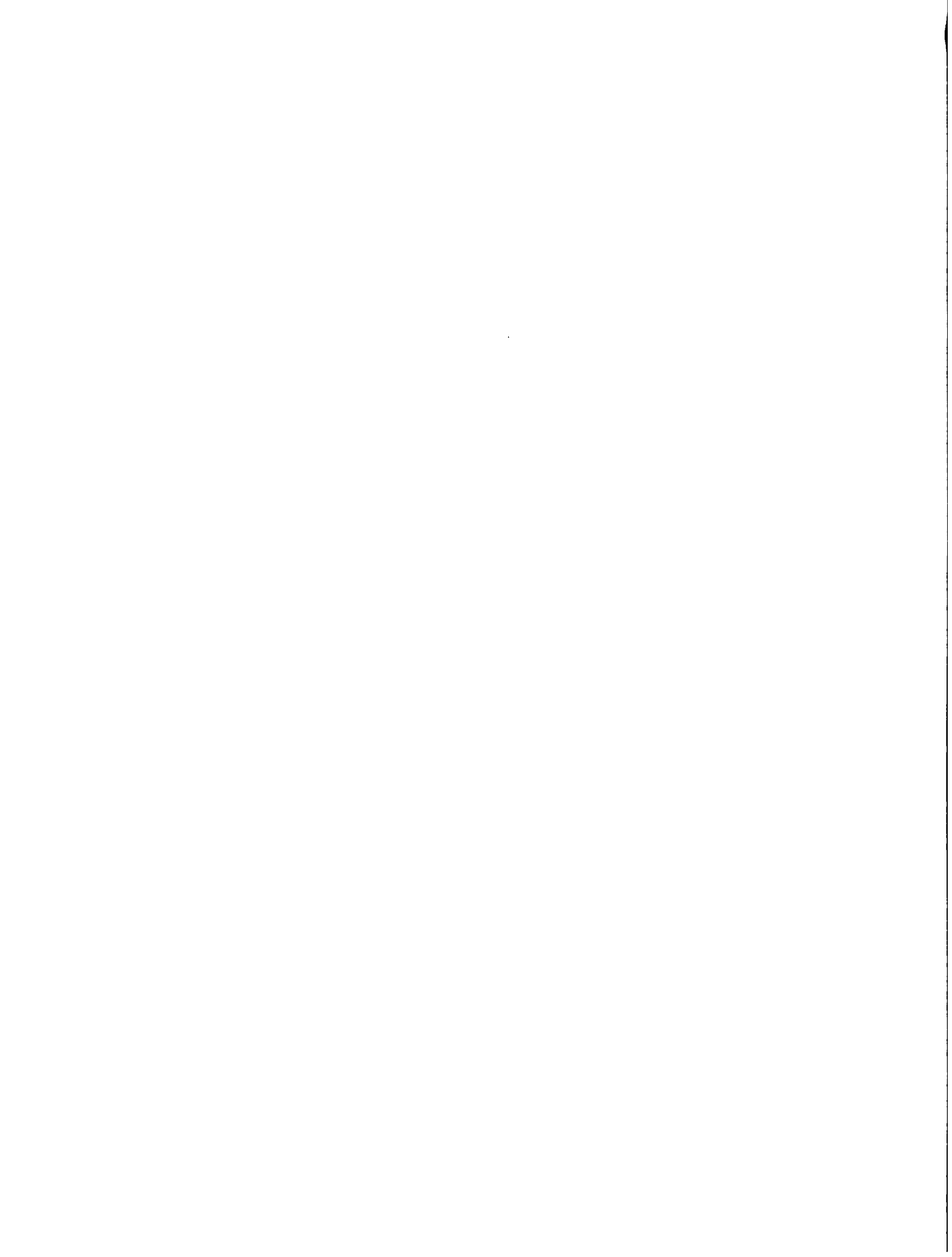

ANEXO N° 1

SISTEMA DE INFORMACION DE PROYECTOS FINANCIADOS
CON RECURSOS EXTERNOS (SIPREX) *

INSTRUCTIVO PARA LLENAR LA FORMULA "REGISTRO DE
INFORMACION BASICA" (F-1)

DIRECCION DE FINANCIAMIENTO EXTERNO

* Solicitado mediante la Resolución IICA/JIA/Res. 34 (II-E/82) y visto por la JIA en octubre de 1983

INDICE DE CONTENIDO

	<u>Página</u>
I. INTRODUCCION	1
II. OBJETIVOS DEL SISTEMA DE INFORMACION DE PROYECTOS	1
III. INSTRUCTIVO PARA LLENAR LA FORMULA "REGISTRO DE INFORMACION BASICA"	3
A. Finalidad de la fórmula	3
B. Consideraciones generales	3
C. Descripción de los campos de la fórmula	4
1. Area de "Identificación" del proyecto	4
2. Parte II del formulario. Localización	5
3. Area del "Personal del Proyecto"	6
4. Area "El Proyecto"	8

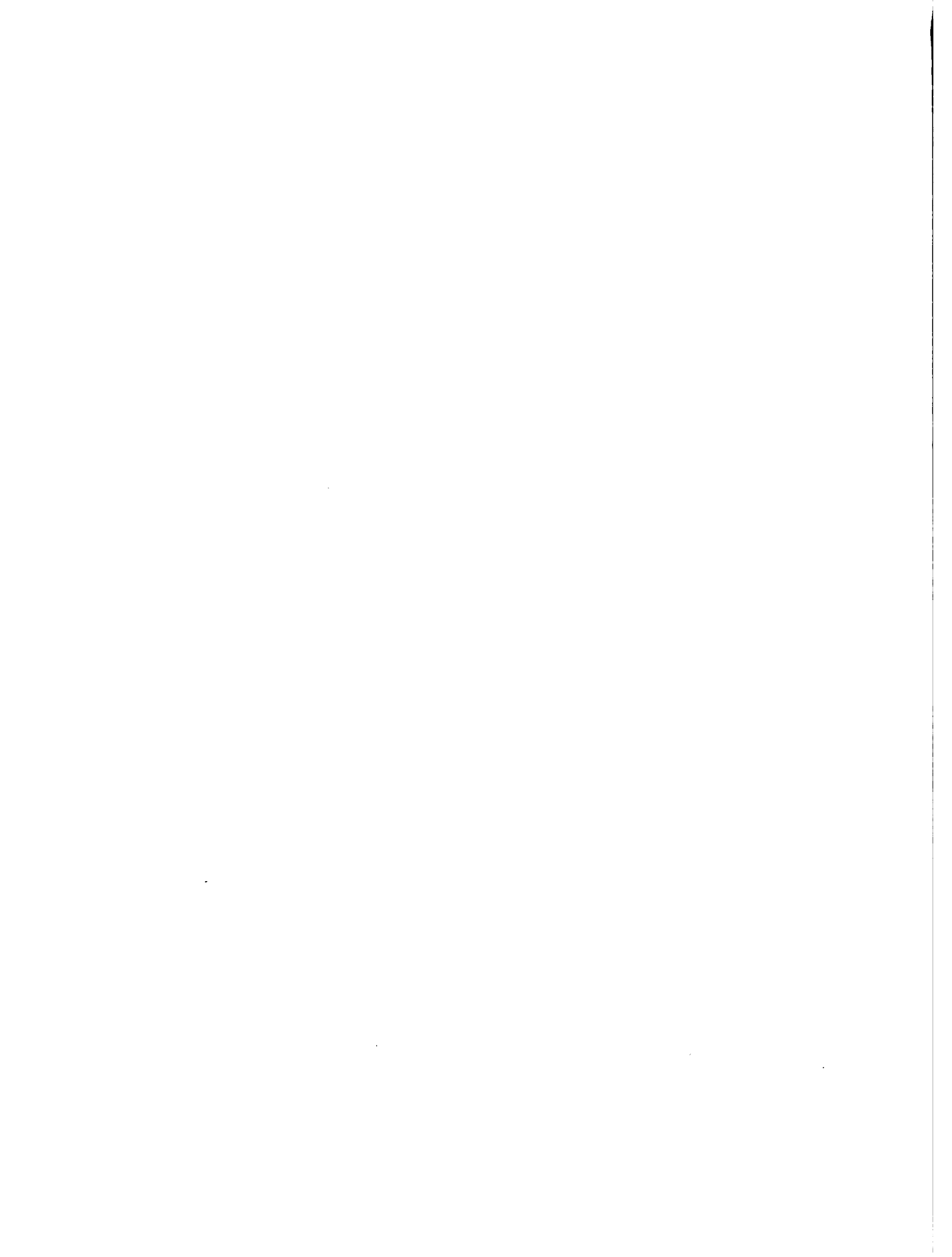

I. INTRODUCCION

El presente documento tiene por objeto presentar los objetivos del Sistema de Información de Proyectos, el cual sólo considera los proyectos financiados o a ser financiados con recursos externos, y las necesidades de información mínima que requiere la Dirección de Financiamiento Externo (DIFEX), para tener un registro actualizado de los mismos.

Se define un proyecto como "un conjunto de acciones o actividades de cooperación técnica, orientadas a la solución de un problema, con resultados significativos previsibles, en un plazo definido, mediante la aplicación de ciertos recursos, con una metodología determinada y bajo la dirección y responsabilidad de un profesional competente".^{1/}

Con la implantación de este Sistema, se cumple un mandato solicitado por los Ministros de Agricultura, en su Resolución IICA/JIA/Res.34(II-E/82) y se está dando un paso más en la concreción de los lineamientos establecidos por el Director General con relación a ciertas funciones que debe cumplir la DIFEX, tendiente a evaluar las iniciativas e informarse sobre el uso de los recursos externos (Memorando SC/DG-1053 del 7 de julio de 1982).

Con la operación del Sistema de Información de Proyectos, financiados con recursos externos (SIPREX), se espera no sólo mantener un registro actualizado de perfiles y proyectos, sino brindar esa información a las diferentes oficinas del IICA que necesitan hacer uso de dicho Sistema.

Adicionalmente, el SIPREX estará en capacidad de recuperar información según las necesidades del usuario, sujeto a las restricciones de información que contiene. Por ejemplo, será posible obtener información con relación a proyectos de una determinada área, país, programa, fuente de financiamiento.

II. OBJETIVOS DEL SISTEMA DE INFORMACION DE PROYECTOS FINANCIADOS O A SER FINANCIADOS CON RECURSOS EXTERNOS (SIPREX).

Los objetivos fundamentales del Sistema son los siguientes:

1. Ofrecer a las diferentes autoridades del Instituto información actualizada sobre proyectos y perfiles financiados o a financiarse con recursos

^{1/} IICA, "Plan de Mediano Plazo", 1982

externos.

2. Establecer un flujo de información ágil y oportuno sobre los perfiles y proyectos financiados o a financiarse con recursos externos.
3. Facilitar el ordenamiento, programación control y seguimiento de los proyectos financiados con recursos externos.

El funcionamiento previsto del Sistema durante el desarrollo de su Etapa I, correspondiente al Registro de Información Básica de Proyectos, será el siguiente:

1. Entradas al Sistema (Registro y actualización).
 - a. Hoja de formulario "Registro de Información Básica" de proyectos.
 - b. Notas de aprobación de Programas Operativos Extra-cuotas.
 - c. Registro de convenios y contratos.
 - d. Hoja de formulario para cambio de datos en la hoja de registro.
2. Procesamiento de la información.
 - a. Revisión de la documentación y codificación por la DIFEX.
 - b. Procesamiento electrónico por computador.
3. Salidas posibles del SIPREX.
 - a. Listado de proyectos por área y país, con información básica.
 - b. Listado de proyectos por programas.
 - c. Listado de perfiles de proyectos y de proyectos sin financiamiento.
 - d. Listado de proyectos con desglose de recursos por años (país y por programas).
 - e. Listados especiales (finalización de proyectos, costos administrativos y técnicos indirectos (CATIs), cláusulas, otros).
 - f. Listado de proyectos por Agencia de Financiamiento y estado del mismo (perfil, ejecución, otros).
 - g. Otros (combinaciones de datos).

Finalmente, cabe destacar que el logro de los objetivos propuestos dependerá, en buena parte, de la cooperación de los responsables de los perfiles o de los Directores de los Proyectos, en cuanto a enviar oportuna y sistemáticamente, en la forma que se establece,

la información que requiere el Sistema. El cumplimiento de este requisito asegurará que el proyecto esté adecuadamente registrado y actualizado para el uso del Comité Ejecutivo, la JIA y las diversas oficinas del IICA.

III. INSTRUCTIVO PARA LLENAR LA FORMULA "REGISTRO DE INFORMACION BASICA" (Ver Anexo)

A. Finalidad de la fórmula

La fórmula "Registro de la Información Básica" se utiliza para incluir en el Sistema los datos referentes a los proyectos financiados o a financiarse con recursos externos.

B. Consideraciones generales

La fórmula debe ser llenada y enviada a la DIFEX en dos momentos cruciales del proyecto.

1. Cuando se elabora el perfil del proyecto y el mismo se somete a la consideración de la Subdirección General Adjunta de Asuntos Externos (SDGAAE) y al Grupo ad-hoc de Recursos Externos. En esta oportunidad, el perfil del proyecto debe ir necesariamente acompañado de la fórmula de "Registro de Información Básica", la que deberá llenarse con la mayor cantidad de datos disponibles en ese momento.
2. La fórmula también debe enviarse a la SDGAAE al inicio de la ejecución del proyecto, cuando se tienen datos adicionales del mismo y se ha concretado otros en forma más precisa.

Para cada convenio o contrato se deberá llenar una fórmula F-1. Si un proyecto se fundamenta en un sólo convenio, aunque tenga varias fuentes de financiamiento, se llenará igualmente un formulario. Solamente se llenará dos o más formularios para un mismo proyecto cuando existan varios convenios o contratos. En tales casos todos aquellos datos que resulten iguales o semejantes, con excepción del nombre del proyecto, deberán ser anotados en una de las fórmulas.

Con relación a los datos sobre los recursos financieros en este tipo

de proyectos, se deberá llenar en una de las fórmulas los recursos de cuotas asignados al proyecto, si existieran, y las diversas fuentes de financiamiento obtenidas para el mismo. La fórmula que incluya esta información financiera general del proyecto será aquella que corresponda con el convenio que refleje mejor los objetivos del proyecto y/o incluya las actividades más representativas del mismo.

C. Descripción de los campos de la fórmula (ver fórmula anexa con las variables y sus números correspondientes)

1. Area de "Identificación" del proyecto:

1. NOMBRE

En este campo se identifica el nombre completo del proyecto. Este no debe contener más de 72 caracteres.

2. CODIGO CONTABLE _____ COD. CONT. GTO. 3. NUMERO

Esta línea del formulario se codificará usualmente en la DIFEX. El campo de "Código Contable" se refiere al Código financiero utilizado en los "Estados Financieros de Cuenta de Balance" del IICA. El campo "Cod. Cont. Gto." es el código donde se contabiliza los gastos de cada proyecto.^{1/}

3. El campo "3. Número" será el que identifique a cada proyecto y está compuesto de la siguiente forma:

- año (dos dígitos)
- Area-país (dos dígitos)
- Número secuencial (dos dígitos)

Este campo será codificado por la DIFEX.

4. PROGRAMA

En este campo se especifica el nombre del Programa del IICA al cual corresponde el proyecto.

5. FECHA FIRMA CONVENIO^{1/}: PAIS

Org. Externo

Este es un campo que indica la fecha de la firma del convenio

^{1/} No llenar este campo si se trata de un perfil de proyecto

que origina el proyecto. La primera fecha indica la firma del convenio del IICA con el país donde se ejecuta el proyecto. La segunda fecha indica la firma del convenio del IICA con el organismo externo principal que financia el proyecto. En caso de que exista un sólo convenio se indica la misma fecha en los dos campos.

Ejemplo: 22/04/82

6. FECHA INICIO _____

Prórrogas Sí _____ NO _____

La fecha de inicio se refiere a la fecha en que se inició o se inicia la ejecución del proyecto. En el campo "PRORROGAS" se pone "NO" si el proyecto no ha tenido prórroga alguna, y se pone "SI" en caso contrario.

7. FECHA FINALIZACION DEL PROYECTO _____

En este campo se especifica la fecha en que el proyecto finalizará, considerando la última prórroga convenida y aprobada por el IICA.

2. Parte II del formulario. Localización:

8. AREA

En este campo se indica el área o áreas donde se realiza o ejecutaría el proyecto, las cuales pueden ser:

Area Central

Area Caribe

Area Andina

Area Sur

Varias áreas (indicar cuáles)

Sede Central (ej.: Proyecto PROPLAN)

9. PAIS

Este es un campo que especifica el país donde se ejecuta o realizaría el proyecto. Si son varios países, indicar cuáles.

10. OTROS PAISES U ORGANISMOS INTERNACIONALES QUE COLABORAN^{1/}
Aquí se indica el nombre de otros países u organismos diferentes al IICA, que colaboran en la realización del proyecto. Puede anotarse hasta cuatro colaboradores (los principales) y el nombre de cada uno de ellos puede tener hasta 50 caracteres.

11. PRINCIPAL ORGANISMO DE CONTRAPARTE NACIONAL
En este campo se indica el nombre del organismo principal que funge o participaría como contraparte nacional. Este no deberá contener más de 50 caracteres.

Ej.: Ministerio de Agricultura y Ganadería

Cuando un proyecto tiene una contraparte en cada uno de los países donde se ejecuta, se indica como sigue:

- Ministerios de Agricultura
- Organismos de comercialización agrícola, otros.

12. NOMBRE OFICINA O DEPARTAMENTO CONTRAPARTE^{1/}
Se debe mencionar el nombre de la oficina o departamento, del principal organismo de contraparte nacional, donde se efectúa el proyecto. El número máximo de caracteres para este campo es de 50.

13. OTRAS INSTITUCIONES NACIONALES PARTICIPANTES^{1/}
En este campo se indica el nombre de otras instituciones nacionales que participan en el proyecto. El número de caracteres para cada nombre tiene un máximo de 20 y pueden incluirse hasta tres instituciones (las principales).

3. Area de "PERSONAL DEL PROYECTO"^{1/} :

14. NOMBRE DIRECTOR, OFICINA O DEPARTAMENTO CONTRAPARTE
En este campo se indica el nombre del Director del Proyecto por parte del país. Cada vez que se cambie de Director debe notificarse a la DIFEX para mantener actualizado este dato. El número

^{1/} No llenar este espacio si se trata de un perfil de proyecto.

de caracteres para el nombre del Director es de 15. Cuando un proyecto se ejecuta en diferentes países, debe indicarse los nombres de la siguiente forma:

Ej: C. Costales México; A. Ospina Colombia; etc.

Puede anotarse hasta cuatro Directores correspondientes a los países donde se realice más actividades.

15. NOMBRE DEL RESPONSABLE DEL PROYECTO ^{1/}

En este campo se especifica el nombre del responsable del proyecto en el IICA. Seguidamente se anota la fecha de finalización del contrato de dicho funcionario.

Ej.: Carlos Aguilar
31/06/84

16. NUMERO DE FUNCIONARIOS DEL PROYECTO (PROMEDIO ANUAL)

PPI _____

PPN _____

PSG _____

En estos campos se indica el número promedio de personas que anualmente trabajan para el proyecto, según sean personal profesional internacional, personal profesional nacional y personal de servicios generales.

Si en un año hay más personal contratado que en otro, se obtiene un promedio simple y ese resultado redondeado hacia arriba, cuando el residuo sea mayor a 0.5 es el que se incluye en el formulario.

Ejemplo:

	Años de Ejecución del Proyecto				
	1	2	3	Promedio	Se anota
PPI	2	5	3	3.3	03
PPN	2	5	4	3.66	04

1/ No llenar este espacio si se trata de un perfil de proyecto.

4. Area "El Proyecto":

17. OBJETIVOS

En este campo se debe indicar los objetivos principales del proyecto. Puede anotarse hasta cuatro objetivos, con 72 dígitos cada uno de ellos.

18. BREVE DESCRIPCION DE LA ESTRATEGIA DE EJECUCION

Aquí se indica cómo se piensa ejecutar el proyecto en el tiempo para cumplir con los objetivos previamente definidos. Este campo tiene como máximo tres líneas de 72 caracteres cada una.

19. METAS EXPRESADAS EN ALGUNA UNIDAD DE MEDIDA O ACTIVIDADES DEL PROYECTO

En este campo se anota las principales metas (objetivos cuantificados) o actividades del proyecto. Puede anotarse hasta cinco metas con 72 caracteres cada una.

20. PRODUCTOS FINALES ESPERADOS

Este campo deberá contener los productos o logros específicos que se utilizarán para ponderar la contribución del proyecto con relación a los objetivos fijados. Puede anotarse los tres productos principales con 72 caracteres cada uno.

Ejemplo:

1. Lograr que la Oficina de Planificación Sectorial pueda elaborar planes, programas y proyectos, etc.

21. BENEFICIARIOS

En el campo de beneficiarios potenciales debe indicarse la población meta que se beneficiará directa o indirectamente y el tipo de beneficios que se espera con la ejecución del proyecto, para lo cual se cuenta con dos líneas de 68 caracteres cada una.

Ejemplo:

Asistencia técnica directa a 10.000 pequeños agricultores y a 20.000 beneficiarios indirectos.

El campo "N° Becas" se refiere al número de becas que se otorgará como resultado de la ejecución del proyecto.

22. PRESUPUESTO TOTAL Y POR AÑOS

En este campo debe indicarse el monto en miles de US\$ que se estima se gastará en el proyecto. Debe distinguirse la fuente de financiamiento según recursos de cuotas, recursos externos, (debe anotarse cada una de las diversas fuentes externas) e "IICA-Otros".

Este último ítem se reserva para recursos del IICA diferentes a los de cuota, que en casos muy especiales pueden contribuir a financiar un proyecto.

Los componentes de costos que forman parte de un presupuesto son: costos de personal, operación, servicios generales, imprevistos, inflación y "Costos Administrativos y Técnicos Indirectos" (CATIs u "Overhead").

Aquellos proyectos iniciados antes de 1982 deben indicar en la primera columna el monto de recursos utilizados en forma acumulada hasta 1981, por fuente de financiamiento.

Por ejemplo:

	<u>1981 y/o</u> <u>(acumulado)</u>	<u>1982</u>	<u>1983</u>	<u>1984</u>	<u>Total</u>
Cuotas	100	50	60	50	260
Total Rec. Ext.	<u>1000</u>	<u>200</u>	<u>200</u>	<u>100</u>	<u>1500</u>
BID	900	180	180	90	1350
Gob. Haití	<u>100</u>	<u>20</u>	<u>20</u>	<u>10</u>	<u>150</u>
Total General	1100	250	260	150	1760

Puede anotarse hasta cuatro fuentes de financiamiento externo.

Si el proyecto tiene una mayor duración deberá indicarse los montos de los gastos a partir de 1984, en una hoja anexa.

Si el proyecto se inició este año, la primera columna comenzará con el año de 1984.

23. NOMBRE DE FUENTE DE FINANCIAMIENTO, PAIS DE ORIGEN, MONTO INICIAL Y MONTO TOTAL 1/

En este campo debe indicarse lo siguiente para cada línea:

Nombre de fuente	19 caracteres
País de origen	10 caracteres
Monto inicial concedido	5 caracteres
Monto total o final concedido (acumulado)	5 caracteres

Puede anotarse hasta cuatro fuentes de financiamiento.

24. CLAUSULAS IMPORTANTES DEL CONVENIO O ACUERDO 1/ FECHA LIMITE Y/O PERIODICIDAD

En este campo debe anotarse las cláusulas más importantes que el IICA ha suscrito principalmente con el país y que pueden causar la paralización total o parcial del proyecto.

En estos campos debe indicarse lo siguiente para cada una de las cuatro líneas posibles:

Cláusulas importantes del convenio o acuerdo	50 caracteres
Fecha límite de cumplimiento de la cláusula	6 caracteres
Periodicidad de informes (puede ser mensual, bimestral, trimestral, semestral, anual).	

25. FECHA ULTIMA PARA PRESENTACION DE FACTURAS LUEGO DE FINALIZADO EL PROYECTO 1/

En este campo se anota la fecha límite que tiene el IICA para presentar facturas al organismo financiero, por los servicios que presta. Ejemplo: 31/12/86

26. PORCENTAJE "CATIs" _____ MONTO _____

Con base a porcentaje sobre:

El porcentaje de CATIs u "overhead" 2/ debe calcularse de la siguiente forma, según las Resoluciones N°34 de la JIA de octubre de 1982 y la N°30 de octubre de 1983: monto del "CATIs" que se cargará sobre el valor del proyecto (este incluye los costos de

1/ No llenar este campo si se trata de un perfil de proyecto.

2/ El tema de los CATIs fue analizado en la reunión de la JIA que se celebró en octubre en Jamaica.

personal, operación, servicios generales y otros costos administrativos y técnicos directos).

Ejemplo:

<u>Componentes de Costos</u>	<u>Monto Total en miles \$</u>	<u>Aporte IICA</u>	<u>Fuente Finan. Externo</u>	<u>Aporte del país "X"</u>
Personal	100	50	--	50
Operación	100	--	100	--
Serv. Generales	<u>10</u>	<u>5</u>	<u>--</u>	<u>5</u>
Subtotal	210	55	100	55
Imprevistos (10%)	21	5.5	10	5.5
Inflación (10%)	21	5.5	10	5.5
"CATIs"	<u>--</u>	<u>--</u>	<u>20</u>	<u>5.5</u>
TOTAL GENERAL (MONTO TOTAL)	294	66.0	140	71.5

Porcentaje de "CATIs" que cobrará el IICA al proyecto:

$$\frac{25.5}{210} \times 100 = 12.1\%$$

En este caso se supone que el IICA cargó un 10% de "CATIs" al aporte del país que se cobró un 20 por ciento a la fuente de financiamiento externo. El porcentaje de "CATIs" se calculó de la siguiente forma:

$$\frac{\text{"CATIs" a cobrar } 25.5}{\text{Valor total del proyecto (no incluye imprevistos, inflación y CATIs) = 210}} \times 100 = 12.1$$

Valor total del proyecto (no incluye imprevistos, inflación y CATIs) = 210

Para llenar el formulario, se pondrá las siguientes cifras:

Porcentaje "CATIs": 12.1% Monto 25.500 (en US\$)

Con base a porcentaje sobre: 210.000

27. FONDO ROTATORIO MONTO
Ejemplo: Sí o No 40.000 (en US\$)

28. ESTADO DEL PROYECTO (marcar con x):

Cuando un proyecto se encuentra en un estado anterior a su ejecu-

ción, se debe indicar brevemente en hoja aparte el estado actual de negociación del perfil o del proyecto con alguna (s) fuente de financiamiento externo.

HFallas

24/7/84

FORMULA F-1

ELABORO _____

DIRECCION DE FINANCIAMIENTO EXTERNO

FECHA: _____

Proyectos Financiados con Recursos Externos

Registro de Información Básica 1/

I. Identificación

1. Nombre _____
2. Código Contable: _____ Cod. Con. Gto. _____ 3. Número _____
4. Programa _____
5. Fecha firma Convenio: País: _____ 6. Fecha inicio _____
Org. Ext. _____ Prórrogas: sí /_/ no /_/
7. Fecha finalización del proyecto _____ Cód. Registro Legal _____

II. Localización

8. Area _____ 9. País _____
10. Otros países u organismos internacionales que colaboran: _____
11. Principal organismo de contraparte nacional _____
12. Nombre oficina o Departamento contraparte _____
13. Otras instituciones nacionales participantes _____

III. Personal del Proyecto

14. Nombre Director Oficina o Departamento Contraparte _____
15. Nombre del responsable del proyecto _____
Fecha finalización del contrato _____
16. Número funcionarios del proyecto (Promedio anual): PPI _____ PSG _____
PPN _____

IV. El proyecto

17. Objetivos: _____

18. Breve descripción de la estrategia de ejecución: _____

1/ Cuando considere necesario ampliar algún punto, puede utilizar hojas adicionales indicando el número respectivo de la pregunta. Sin embargo, en el presente formulario deberá consignarse toda la información que se solicita, sujeta a las condiciones que se establecen en el "Instructivo" correspondiente. En particular, léase el párrafo de "Consideraciones Generales" de la página 3.

19. Metas expresadas en alguna unidad de medida o actividades del Proyecto

- 1. _____
- 2. _____
- 3. _____
- 4. _____
- 5. _____

20. Productos finales esperados

- 1. _____
- 2. _____
- 3. _____

21. Beneficiarios _____

22. Presupuesto total y por años (miles de US\$)	N° Becas				TOTAL
	1981/acum.	1982	1983	1984	
Cuotas	_____	_____	_____	_____	_____
Total recursos externos	_____	_____	_____	_____	_____
1.	_____	_____	_____	_____	_____
2.	_____	_____	_____	_____	_____
3.	_____	_____	_____	_____	_____
4.	_____	_____	_____	_____	_____
IICA-Otros	_____	_____	_____	_____	_____
TOTAL GENERAL	_____	_____	_____	_____	_____

23. Nombre de Fuente de Financiamiento, país de origen, monto inicial y monto total.

- 1. _____
- 2. _____
- 3. _____
- 4. _____

24. Cláusulas importantes del Convenio o Acuerdo 1/ Fecha límite y/o periodicidad

- _____
- _____

25. Fecha última para presentación de facturas luego de finalizado el proyecto _____

26. Porcentaje "CATIs" _____ monto _____ 27. Fondo Rotario: Monto _____
Con base a porcentaje sobre: Si ___ No ___

28. Estado del Proyecto (marcar con una x):

- Perfil _____ En ejecución^{2/} _____
- Aprobación perfil _____ Finalizado sin evaluación final _____
- Elaboración proyecto _____ Evaluación final _____
- Negociación proyecto _____ Evaluación absorción proyecto _____

1/ Incluir en hoja aparte el listado de compromisos importantes del país y del Organismo financiador.

2/ Cuando el proyecto pasa a esta categoría se actualiza totalmente esta boleta.

ANEXO N° 2

HOJAS DE CODIFICACION DEL

SISTEMA DE INFORMACION DE PROYECTOS FINANCIADOS CON RECURSOS EXTERNOS

(SIPREX)

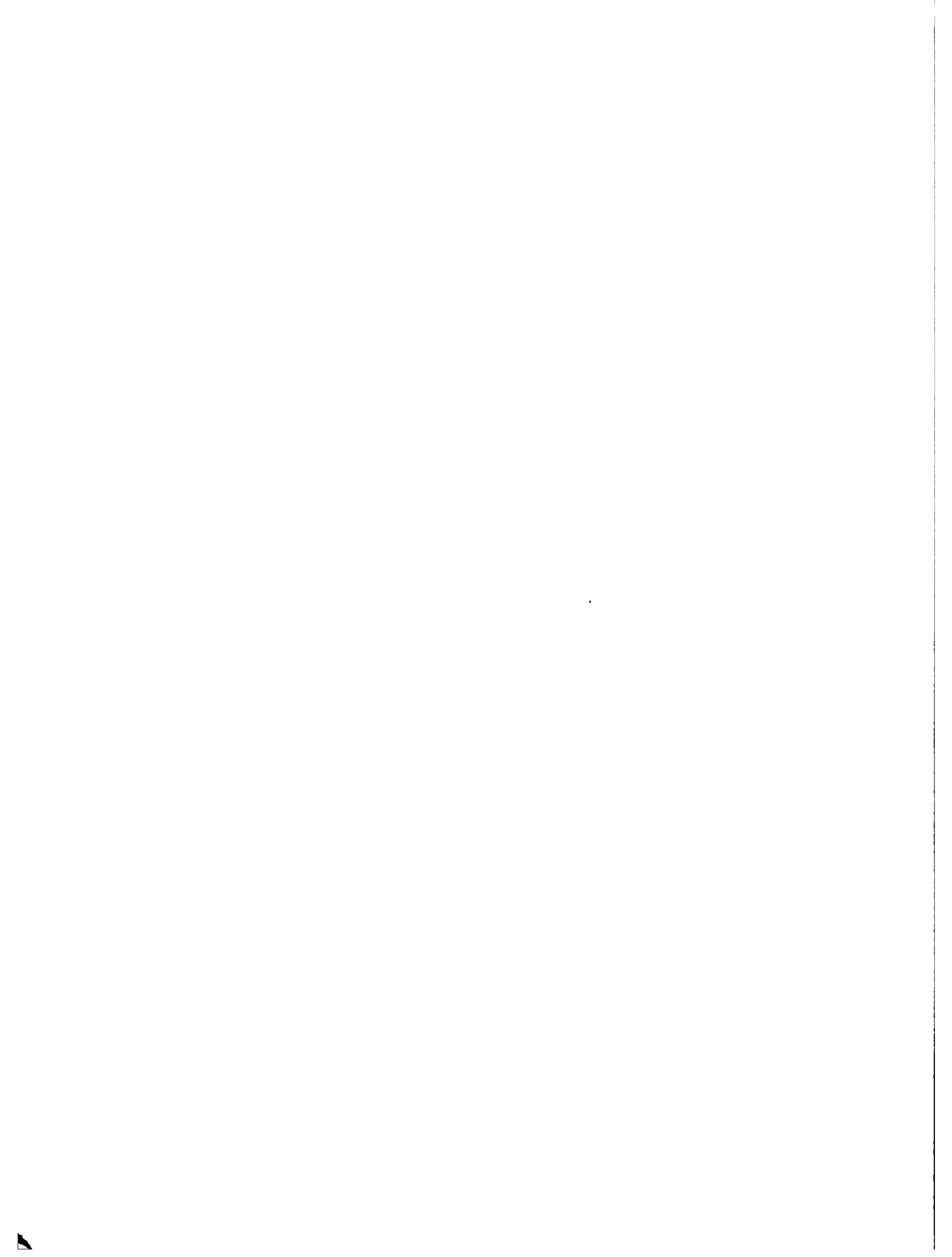

A1

SISTEMA DE INFORMACION DE PROYECTOS FINANCIEROS CON RECURSOS EXTERNOS (SIPREX)

1 ENTRADA SECUENCIAL DE CADA PROYECTO IDENTIFICACION TARJETA

NOMBRE DEL PROYECTO

	10	15	20	25	30	35	40	45	50	55	60	65	70	75	80
1															
2															
3															
4															
5															
6															
7															
8															
9															
10															
11															
12															
13															
14															
15															
16															
17															
18															
19															
20															
21															
22															
23															
24															
25															

A1

F 1 SISTEMA DE INFORMACION DE PROYECTOS FINANCIEROS CON RECURSOS EXTERNOS (SIPREX)

		10	15	20	25	30	35	40	45	50	55	60	65	70	75	80
		NOMBRE DE ORGANISMO COLABORADOR														
ENTRADA SECUENCIAL DE CADA PROYECTO	1															
	2															
	3															
	4															
	5															
	6															
	7															
	8															
	9															
	10															
	11															
	12															
	13															
	14															
	15															
	16															
	17															
	18															
	19															
	20															
	21															
	22															
	23															
	24															
	25															

ID. TARJETA

ENTRADA
SECUENCIAL
DE CADA
PROYECTO

ID. TARJETA

SISTEMA DE INFORMACION DE PROYECTOS FINANCIEROS CON RECURSOS EXTERNOS (SIPREX)

D3

1	OTRAS INSTITUC. CONTRAPARTE					OTRAS INSTITUC. CONTRAPARTE					OTRAS INSTITUC. CONTRAPARTE							
	10	15	20	25		30	35	40	45		50	55	60	65	70	75	80	
5																		
D3																		
1																		
2																		
3																		
4																		
5																		
6																		
7																		
8																		
9																		
10																		
11																		
12																		
13																		
14																		
15																		
16																		
17																		
18																		
19																		
20																		
21																		
22																		
23																		
24																		
25																		
D3																		



ANEXO N° 3

DESCRIPCION DE LOS CODIGOS UTILIZADOS EN EL SISTEMA
DE INFORMACION DE PROYECTOS FINANCIADOS CON RECURSOS EXTERNOS
(SIPREX)

CODIGOS DE PROGRAMAS DEL IICA

EXTENSION DEL NOMBRE DE CADA PROGRAMA: 72 DIGITOS

	<u>NOMBRE</u>	<u>CODIGO</u>
PROGRAMA 1.	EDUCACION AGRICOLA FORMAL	01
PROGRAMA 2.	APOYO INSTIT.NALES GENER.TRANSF.TECNOLOG.	02
PROGRAMA 3.	RECURSOS NATURALES RENOVABLES	03
PROGRAMA 4.	SALUD ANIMAL	04
PROGRAMA 5.	SANIDAD VEGETAL	05
PROGRAMA 6.	ESTIMULO PRODUCCION AGROP.Y FORESTAL	06
PROGRAMA 7.	COMERCIALIZACION AGRIC.Y AGROINDUSTRIA	07
PROGRAMA 8	DESARROLLO RURAL INTEGRADO	08
PROGRAMA 9	PLANIFIC.Y ADM.DESAR.AGRIC.Y BIEN.RURAL	09
PROGRAMA 10.	INFORM.PARA DESARR.AGRIC.Y BIENES.RURAL	10
TEMA 11	APOYO DE GOB.A DIVER.ACTIV.DE IICA-PAIS*	11

*NOTA: Se utiliza este nombre solo para efectos de clasificar dentro del SIPREX a algunas acciones o recursos financieros o términos de apoyo al IICA, por parte de los gobiernos de los países miembros y/u observadores.

Códigos de Area y País

EXTENSION DEL NOMBRE DE CADA AREA: 13 DIGITOS

EXTENSION DEL NOMBRE DE CADA PAIS: 20 DIGITOS

<u>Area</u>	<u>País</u>	<u>Código</u>
Norte= 1	Costa Rica	10
	El Salvador	11
	Guatemala	12
	Honduras	13
	Nicaragua	14
	Panamá	15
	República Dominicana	16
	México	17
Caribe= 2	Barbados	20
	Grenada	21
	Guyana	22
	Haití	23
	Jamaica	24
	Suriname	25
	Trinidad-Tobago	26
	Dominica	27
	Santa Lucía	28
Andina= 3	Bolivia	30
	Colombia	31
	Ecuador	32
	Perú	33
	Venezuela	34
Sur= 4	Argentina	40
	Chile	41
	Paraguay	42
	Uruguay	43
	Brasil	44
Area 1	Multinacional	51
Area 2	Multinacional	52
Area 3	Multinacional	53
Area 4	Multinacional	54
Varias áreas	Hemisférico	55
Sede Central	Hemisférico	56
	Estados Unidos	80
	Canadá	81

Código de "Control del Ambito del Proyecto"

EXTENSION DE LA LEYENDA EXPLICATIVA DEL CODIGO: 72 DIGITOS

PROYECTO EXCLUSIVO DE UN PAIS	0
PROY.AREA O PROYECTO CUYO PRESUPUESTO SE INCLUYE EN OTRO PROYECTO	1
PROYECTO HEMISFERICO (PRESUPUESTO PROY.PAIS INCLUIDO EN EL PROY.HEM.)	2
PROYECTO AREA (INCLUYE PRESUPUESTOS A NIVEL DE PAIS)	3
PROYECTO HEMISFERICO (INCLUYE PRESUPUESTOS A NIVEL DE PAIS)	4

1/ Este código se utiliza para considerar si se suma (códigos 0,3,4) o no (códigos 1,2) los recursos financieros del proyecto a un gran total por área, etc. en los listados L4, L5, L6, L13 y L14.

ES NECESARIO DESTACAR que este código es sólo para SER UTILIZADO por la DIFEX.

Códigos de Periodicidad de Cláusulas

EXTENSION DE LA LEYENDA EXPLICATIVA DEL CODIGO: 15 DIGITOS

1.	Mensual	= 1
2.	Bimensual	= 2
3.	Trimestral	= 3
4.	Semestral	= 6
5.	Anual	= 8
6.	Otro	= 9

Códigos de Estado del Proyecto

1. Perfil	1
2. Aprobación perfil	2
3. Elaboración proyecto	3
4. Negociación proyecto o perfil	4
5. En ejecución	5
6. Finalizado sin evaluación final	6
7. Finalizado con evaluación final del proyecto	7
8. Finalizado con evaluación de la absorción del proyecto por el país	8

ORGANIZACIONES, ORGANISMOS Y ENTIDADES CON LAS CUALES
MANTIENE EL IICA RELACIONES DE COOPERACION

EXTENSION DEL NOMBRE DE CADA FUENTE DE FINANCIAMIENTO EXTERNO: 19 DIGITOS

A. Organos y Organismos del	0010
1. Organos	
Asamblea Gral OEA	0011
Consejo Permanente	0012
CIES	0013
CIECC	0014
2. Organismos	0020
Secretaría Gral OEA	0021
BID	0022
OPS	0023
Inst Indigen Inter	0024
Inst Inter. Niño	0025
Comisión Int. Mujer	0026
Inst. Inter Estadis	0027
B. Organismos del Sistema	0040
UNDP	0041
FAO	0042
UNICEF	0043
OIT	0044
CEPAL	0045
UNIDO	0046
Banco Mundial	0047
ILPES	0048
UNESCO	0049
FIDA	0050

España	0306
Francia	0307
Israel	0308
Italia	0309
Japón	0310
Países Bajos-Holand	0311
Portugal	0312
Reino Unido	0313
C. Entidades gubernamen	0400
AID	0401
CIDA	0402
USDA	0403
CIID	0404
ORSTOM	0405
GERDAT	0406
Fund Alemana Desarr	0407
GTZ	0408
ICI	0409
IILA	0410
INIA (España)	0411
H. Centros y entidades	0600
CIAT	0601
CIMMYT	0602
CIP	0603
IITA	0604
ISNAR	0605
GIFAD	0606
I. Universidades	0750
J. Países Miembros	1000
Costa Rica	1010

C. Organismos SubRegio	0100
SELA	0101
JUNAC	0102
SIECA	0103
OLADI	0104
OLADE	0105
BCIE	0106
FONPLATA	0107
Pacto Amazónico	0108
ALIDE	0109
ICAP	0110
ICAITI	0111
OIRSA	0112
CDB	0113
Corp.Andina	0114
D. Fundaciones privada	
Rockefeller	4075
Kellogg	4051
The Ford Foundation	4069
E. Organizaciones extr	0200
Comunidades Europeas	0201
OECD	0202
AVRDC (CHINA)	0210
F. Observadores Perman	0300
Alemania	0301
Austria	0302
Bélgica	0303
Corea	0304
Egipto	0305

El Salvador	1011
Guatemala	1012
Honduras	1013
Nicaragua	1014
Panamá	1015
Repúbli.Dominicana	1016
México	1017
Barbados	1020
Grenada	1021
Guyana	1022
Haití	1023
Jamaica	1024
Suriname	1025
Trinidad-Tobago	1026
Bolivia	1030
Colombia	1031
Ecuador	1032
Perú	1033
Venezuela	1034
Argentina	1040
Chile	1041
Paraguay	1042
Uruguay	1043
Brasil	1044
Estados Unidos	1080
Canadá	1081
IICA-FSB	1100
K. Sin Financiamiento	9999

ANEXO N° 4

LISTADOS DE TRABAJO CORRESPONDIENTES A LA FASE

DE ACTUALIZACION DE LA BASE DE DATOS

CONTACT YOUR LOCAL COMPUTING REPRESENTATIVE TO OBTAIN THE SUPPORTED VERSION OF SAS.
 WARNING: THIS VERSION OF SAS IS NOT SUPPORTED.

CBS	SEQ	PI	NO_PRO	PRCGR	CODIGO	COD_AGE1	CCD_AGE2	CJD_AGE3	COD_AGE4	ESTADC	FEC_FIN
1	1	42	8C42C1	1	0	22	1044	.	.	5	311284
2	2	42	8042C2	2	0	22	.	.	.	5	241085
3	3	156	8117C1	9	0	1304	1000	.	.	6	300483
4	5	20	8232C1	18	0	401	.	.	.	5	010883
5	6	44	8234C2	18	0	404	.	.	.	5	311284
6	7	44	7644C1	9	0	1344	.	.	.	5	011084
7	8	44	7844C3	9	0	1344	.	.	.	5	311285
8	9	44	8044C4	13	0	1344	.	.	.	5	311283
9	10	44	8044C5	2	0	1344	.	.	.	5	311285
10	11	44	8044C6	1	0	1344	.	.	.	5	311283
11	12	44	8044C7	1	0	1344	.	.	.	5	311283
12	13	44	8044C8	1	0	1344	.	.	.	5	300985
13	14	44	8044C9	3	0	1344	.	.	.	5	311286
14	15	44	8044D0	3	0	1344	.	.	.	5	311285
15	16	44	8331E15	9	0	1016	1000	40	113	6	300984
16	17	162	8332E16	9	0	1044	.	.	.	4	311286
17	18	44	8334E17	6	0	1344	.	.	.	5	311285
18	19	44	8104E18	6	0	1344	.	.	.	5	311285
19	20	44	8104E19	3	0	1344	.	.	.	5	150885
20	21	44	8104E20	3	0	1344	.	.	.	5	311283
21	22	44	8104E21	3	0	1344	.	.	.	5	311284
22	23	44	8104E22	6	0	1344	.	.	.	5	310884
23	24	44	8104E23	8	0	1344	.	.	.	5	311283
24	25	44	8104E24	8	0	1344	1024	.	.	5	311286
25	26	44	8224E25	6	0	1044	.	.	.	5	300684
26	27	44	8224E26	3	0	1044	.	.	.	5	311285
27	28	44	8224E27	4	0	1044	1081	.	.	5	311283
28	29	44	8224E28	1	0	1044	.	.	.	5	311285
29	30	44	8224E29	2	0	1044	.	.	.	5	311285
30	31	44	8224E30	1	0	1044	.	.	.	5	311285
31	32	44	8224E31	1	0	1044	.	.	.	5	311285
32	33	44	8224E32	1	0	1044	.	.	.	5	311285
33	34	44	8224E33	1	0	1044	.	.	.	5	311285
34	35	44	8224E34	1	0	1044	.	.	.	5	311285
35	36	44	8224E35	1	0	1044	.	.	.	5	311285
36	37	44	8224E36	1	0	1044	.	.	.	5	311285
37	38	44	8224E37	1	0	1044	.	.	.	5	311285
38	39	44	8224E38	1	0	1044	.	.	.	5	311285
39	40	44	8224E39	1	0	1044	.	.	.	5	311285
40	41	44	8224E40	1	0	1044	.	.	.	5	311285
41	42	44	8224E41	1	0	1044	.	.	.	5	311285
42	43	44	8224E42	1	0	1044	.	.	.	5	311285
43	44	44	8224E43	1	0	1044	.	.	.	5	311285
44	45	44	8224E44	1	0	1044	.	.	.	5	311285
45	46	44	8224E45	1	0	1044	.	.	.	5	311285
46	47	44	8224E46	1	0	1044	.	.	.	5	311285
47	48	44	8224E47	1	0	1044	.	.	.	5	311285
48	49	44	8224E48	1	0	1044	.	.	.	5	311285
49	50	44	8224E49	1	0	1044	.	.	.	5	311285
50	51	44	8224E50	1	0	1044	.	.	.	5	311285
51	52	44	8224E51	1	0	1044	.	.	.	5	311285
52	53	44	8224E52	1	0	1044	.	.	.	5	311285
53	54	44	8224E53	1	0	1044	.	.	.	5	311285
54	55	44	8224E54	1	0	1044	.	.	.	5	311285
55	56	44	8224E55	1	0	1044	.	.	.	5	311285
56	57	44	8224E56	1	0	1044	.	.	.	5	311285
57	58	44	8224E57	1	0	1044	.	.	.	5	311285
58	59	44	8224E58	1	0	1044	.	.	.	5	311285
59	60	44	8224E59	1	0	1044	.	.	.	5	311285
60	61	44	8224E60	1	0	1044	.	.	.	5	311285

WARNING: THIS VERSION OF SAS IS NOT SUPPORTED.

CONTACT YOUR LOCAL COMPUTING REPRESENTATIVE TO OBTAIN THE SUPPORTED VERSION OF SAS.

DS	P1	PRJGKA	SEQ	NOFRO	NOMBRE	DESCRIPCION	ESTADO	REG	CODN
1	10	1	62	801001	PLANIFICACION INTEGRAL DE FINCAS DE COLEGIOS AGROPECUARIOS	PLANIFICACION INTEGRAL DE FINCAS DE COLEGIOS AGROPECUARIOS	5	CT/CR12-07-83 (85)	290983
2	10	3	62	841008	COOPERACION APLICACIONES DE DESARROLLO Y REC.VAT.REN. AREA ZONIF	COOPERACION APLICACIONES DE DESARROLLO Y REC.VAT.REN. AREA ZONIF	4	AC/CR15-01-84 (19784)	40684
3	10	6	192	831004	ESTUDIO DE EFICIENCIA DE AGENTES CREDITOS EN PREP. Y EVAL. PROY. AGRICOLA S	ESTUDIO DE EFICIENCIA DE AGENTES CREDITOS EN PREP. Y EVAL. PROY. AGRICOLA S	5	ACTIV-CYUNTURAL	300184
4	10	8	192	831003	INTEGR. JUVENES DE COLEGIOS AGROP. A PROY. DE CARACTER PRODUCTIVO	INTEGR. JUVENES DE COLEGIOS AGROP. A PROY. DE CARACTER PRODUCTIVO	5		
5	10	8	258	831003	PROY. CCNCLACION DEL DESAR. AGROP. DE COT. SUR (MIDEPLAN/ILICA)	PROY. CCNCLACION DEL DESAR. AGROP. DE COT. SUR (MIDEPLAN/ILICA)	1	AC/CR20-01-84 (41/84)	250584
6	10	9	148	831004	COOPERACION TECNICA AL PROGRAMA DE CONSERVACION DE RECURSOS NATURALES	COOPERACION TECNICA AL PROGRAMA DE CONSERVACION DE RECURSOS NATURALES	5		
7	10	9	211	761002	FORTALECIMIENTO AL SISTEMA DE PLANIFICACION SECTORIAL AGROPECUARIA (MAG)	FORTALECIMIENTO AL SISTEMA DE PLANIFICACION SECTORIAL AGROPECUARIA (MAG)	6	CT/CR7-04-81-82	170582
8	10	2	222	631102	COOP. TECNICA AL PROYECTO ZAPOTITAN DE LA INVESTIG. Y EXTENSION AGRICOLA	COOP. TECNICA AL PROYECTO ZAPOTITAN DE LA INVESTIG. Y EXTENSION AGRICOLA	7	CT/CR07-04-76	230876
9	11	2	214	831102	EXTENSION AL PROYECTO ZAPOTITAN DE PROY. FORMULACIONES P/ DISTRITO ZAPOTITAN	EXTENSION AL PROYECTO ZAPOTITAN DE PROY. FORMULACIONES P/ DISTRITO ZAPOTITAN	1		
10	11	6	5068	821101	APOYO A APLICACION ALTERNATIVA DE PROY. DE TRAVS. TECN. EN REG. AGRIC	APOYO A APLICACION ALTERNATIVA DE PROY. DE TRAVS. TECN. EN REG. AGRIC	6	CJ/SV62-04-82 SB	
11	11	6	5069	841101	COOPERACION AL PROGRAMA DE SALUD ANIMAL (PRODESA) DE GUATEMALA	COOPERACION AL PROGRAMA DE SALUD ANIMAL (PRODESA) DE GUATEMALA	6	CJ/SV102-06-84 (3/8/84)	160584
12	12	2	122	831202	COOPERACION TECNICA AL PROGRAMA DE GUATEMALA SOBRE CAPACITACION EN EMPR. ASOCIATIVA S	COOPERACION TECNICA AL PROGRAMA DE GUATEMALA SOBRE CAPACITACION EN EMPR. ASOCIATIVA S	6	CJ/SV102-04-82 SB	160584
13	12	8	122	831203	ESTUDIO FUNCIONAM. DEL PROYECTO MERCADO DE TIERRAS COMERCIALES	ESTUDIO FUNCIONAM. DEL PROYECTO MERCADO DE TIERRAS COMERCIALES	5	CT/US0-12-83(93)	291082
14	12	8	167	831204	DESA. FORTALECIMIENTO AL SISTEMA DE PLANIFICACION SECTORIAL AGROPECUARIA (MAG)	DESA. FORTALECIMIENTO AL SISTEMA DE PLANIFICACION SECTORIAL AGROPECUARIA (MAG)	6	CE/G102-05-84 (3/7/84)	10584
15	12	9	280	841208	DESA. FORTALECIMIENTO AL SISTEMA DE PLANIFICACION SECTORIAL AGROPECUARIA (MAG)	DESA. FORTALECIMIENTO AL SISTEMA DE PLANIFICACION SECTORIAL AGROPECUARIA (MAG)	5	CE/G105-01-84 (03)	20284
16	12	10	267	841304	APOYO AL CLUSTER COMUNIC. Y EXTENS. P/LA TRANSF. DE TECN. EN PROY. CREDITO AGRIC	APOYO AL CLUSTER COMUNIC. Y EXTENS. P/LA TRANSF. DE TECN. EN PROY. CREDITO AGRIC	5	CJ/HN60-04-81	10782
17	13	2	106	831306	APOYO AL PROGRAMA DE CONTROL DE GARRAPATA Y TORSALO DE LA SRM	APOYO AL PROGRAMA DE CONTROL DE GARRAPATA Y TORSALO DE LA SRM	3		
18	13	4	263	841308	PREPARACION DE PROYECTO DE FOMENTO PRODUCTIVO BOVINA Y SANIDAD ANIMAL	PREPARACION DE PROYECTO DE FOMENTO PRODUCTIVO BOVINA Y SANIDAD ANIMAL	4		
19	13	6	51	831309	COOPERACION TECNICA AL PROY. DE CREDITO AGRICOLA EN CAPAC. Y PRENDA AGR.	COOPERACION TECNICA AL PROY. DE CREDITO AGRICOLA EN CAPAC. Y PRENDA AGR.	5		
20	13	6	112	831311	COOPERACION TECNICA AL PROY. DE CREDITO AGRICOLA EN CAPAC. Y PRENDA AGR.	COOPERACION TECNICA AL PROY. DE CREDITO AGRICOLA EN CAPAC. Y PRENDA AGR.	4		
21	13	6	112	831311	COOPERACION TECNICA AL PROY. DE CREDITO AGRICOLA EN CAPAC. Y PRENDA AGR.	COOPERACION TECNICA AL PROY. DE CREDITO AGRICOLA EN CAPAC. Y PRENDA AGR.	5		
22	13	6	126	831309	FOMENTO PRODUCTIVO HORTALIZAS Y FRUTALES REGION DANLU T-ZAPOTITAN VALLE ANGELES	FOMENTO PRODUCTIVO HORTALIZAS Y FRUTALES REGION DANLU T-ZAPOTITAN VALLE ANGELES	1	CO-HNL5-01-83 (31)	280383
23	13	6	126	831309	COOPERACION TECNICA AL PROY. DE CREDITO AGRICOLA EN CAPAC. Y PRENDA AGR.	COOPERACION TECNICA AL PROY. DE CREDITO AGRICOLA EN CAPAC. Y PRENDA AGR.	1		
24	13	6	126	831314	COOPERACION TECNICA AL PROY. DE CREDITO AGRICOLA EN CAPAC. Y PRENDA AGR.	COOPERACION TECNICA AL PROY. DE CREDITO AGRICOLA EN CAPAC. Y PRENDA AGR.	1		
25	13	6	126	831314	COOPERACION TECNICA AL PROY. DE CREDITO AGRICOLA EN CAPAC. Y PRENDA AGR.	COOPERACION TECNICA AL PROY. DE CREDITO AGRICOLA EN CAPAC. Y PRENDA AGR.	1		
26	13	6	119	831312	APOYO AL SISTEMA DE FOMENTO PRODUCTIVO AGRICOLA EN CAPAC. Y PRENDA AGR.	APOYO AL SISTEMA DE FOMENTO PRODUCTIVO AGRICOLA EN CAPAC. Y PRENDA AGR.	6	CO/HNL0-01-81-80	100882
27	13	8	119	831304	ADMINISTRACION DEL APOYO DE AID A DIRECCION DE PLANIFICACION SECTORIAL DE SRM	ADMINISTRACION DEL APOYO DE AID A DIRECCION DE PLANIFICACION SECTORIAL DE SRM	6	CO/HNL3-02-82	10783
28	13	9	112	821304	FOMENTO PRODUCTIVO HORTALIZAS Y FRUTALES REGION DANLU T-ZAPOTITAN VALLE ANGELES	FOMENTO PRODUCTIVO HORTALIZAS Y FRUTALES REGION DANLU T-ZAPOTITAN VALLE ANGELES	6	CO/HNL3-02-82	170382
29	13	9	112	821304	COOPERACION TECNICA AL PROY. DE CREDITO AGRICOLA EN CAPAC. Y PRENDA AGR.	COOPERACION TECNICA AL PROY. DE CREDITO AGRICOLA EN CAPAC. Y PRENDA AGR.	6	CO/HNL3-02-82	170382
30	13	9	112	821304	COOPERACION TECNICA AL PROY. DE CREDITO AGRICOLA EN CAPAC. Y PRENDA AGR.	COOPERACION TECNICA AL PROY. DE CREDITO AGRICOLA EN CAPAC. Y PRENDA AGR.	6	CO/HNL3-02-82	170382
31	13	9	112	821304	COOPERACION TECNICA AL PROY. DE CREDITO AGRICOLA EN CAPAC. Y PRENDA AGR.	COOPERACION TECNICA AL PROY. DE CREDITO AGRICOLA EN CAPAC. Y PRENDA AGR.	6	CO/HNL3-02-82	170382
32	13	9	112	821304	COOPERACION TECNICA AL PROY. DE CREDITO AGRICOLA EN CAPAC. Y PRENDA AGR.	COOPERACION TECNICA AL PROY. DE CREDITO AGRICOLA EN CAPAC. Y PRENDA AGR.	6	CO/HNL3-02-82	170382
33	13	9	112	821304	COOPERACION TECNICA AL PROY. DE CREDITO AGRICOLA EN CAPAC. Y PRENDA AGR.	COOPERACION TECNICA AL PROY. DE CREDITO AGRICOLA EN CAPAC. Y PRENDA AGR.	6	CO/HNL3-02-82	170382
34	13	9	112	821304	COOPERACION TECNICA AL PROY. DE CREDITO AGRICOLA EN CAPAC. Y PRENDA AGR.	COOPERACION TECNICA AL PROY. DE CREDITO AGRICOLA EN CAPAC. Y PRENDA AGR.	6	CO/HNL3-02-82	170382
35	13	9	112	821304	COOPERACION TECNICA AL PROY. DE CREDITO AGRICOLA EN CAPAC. Y PRENDA AGR.	COOPERACION TECNICA AL PROY. DE CREDITO AGRICOLA EN CAPAC. Y PRENDA AGR.	6	CO/HNL3-02-82	170382
36	13	9	112	821304	COOPERACION TECNICA AL PROY. DE CREDITO AGRICOLA EN CAPAC. Y PRENDA AGR.	COOPERACION TECNICA AL PROY. DE CREDITO AGRICOLA EN CAPAC. Y PRENDA AGR.	6	CO/HNL3-02-82	170382
37	13	9	112	821304	COOPERACION TECNICA AL PROY. DE CREDITO AGRICOLA EN CAPAC. Y PRENDA AGR.	COOPERACION TECNICA AL PROY. DE CREDITO AGRICOLA EN CAPAC. Y PRENDA AGR.	6	CO/HNL3-02-82	170382
38	13	9	112	821304	COOPERACION TECNICA AL PROY. DE CREDITO AGRICOLA EN CAPAC. Y PRENDA AGR.	COOPERACION TECNICA AL PROY. DE CREDITO AGRICOLA EN CAPAC. Y PRENDA AGR.	6	CO/HNL3-02-82	170382
39	13	9	112	821304	COOPERACION TECNICA AL PROY. DE CREDITO AGRICOLA EN CAPAC. Y PRENDA AGR.	COOPERACION TECNICA AL PROY. DE CREDITO AGRICOLA EN CAPAC. Y PRENDA AGR.	6	CO/HNL3-02-82	170382
40	13	9	112	821304	COOPERACION TECNICA AL PROY. DE CREDITO AGRICOLA EN CAPAC. Y PRENDA AGR.	COOPERACION TECNICA AL PROY. DE CREDITO AGRICOLA EN CAPAC. Y PRENDA AGR.	6	CO/HNL3-02-82	170382
41	13	9	112	821304	COOPERACION TECNICA AL PROY. DE CREDITO AGRICOLA EN CAPAC. Y PRENDA AGR.	COOPERACION TECNICA AL PROY. DE CREDITO AGRICOLA EN CAPAC. Y PRENDA AGR.	6	CO/HNL3-02-82	170382
42	13	9	112	821304	COOPERACION TECNICA AL PROY. DE CREDITO AGRICOLA EN CAPAC. Y PRENDA AGR.	COOPERACION TECNICA AL PROY. DE CREDITO AGRICOLA EN CAPAC. Y PRENDA AGR.	6	CO/HNL3-02-82	170382
43	13	9	112	821304	COOPERACION TECNICA AL PROY. DE CREDITO AGRICOLA EN CAPAC. Y PRENDA AGR.	COOPERACION TECNICA AL PROY. DE CREDITO AGRICOLA EN CAPAC. Y PRENDA AGR.	6	CO/HNL3-02-82	170382

ANEXO N° 5

TIPOS DE LISTADOS QUE EMITE EL SIPREX

DIRECCION DE FINANCIAMIENTO EXTERNO
PROYECTOS FINANCIADOS CON RECURSOS EXTERNOS
INFORMACION BASICA

I. IDENTIFICACION
 1. NOMBRE : PLANIFICACION INTEGRAL DE FINCAS DE COLEGIOS AGROPECUARIOS CODIGO LEGAL : CO/CB12-05-81
 2. CODIGO CONTABLE FINAN : 62250 CODIGO CONT. GASTOS : K.1.NCBI NUMERO PROYECTO : 801COL 4. PROGRAMA : 1
 3. FECHA FIRMA CONVENIO IICA-PAIS : 301081 FECHA FIRMA CONV. IICA-ORG. EXTERNO : PRORROGAS : SI 7. FECHA FINALIZACION : 311284 AMBITO DEL PROYECTO : 0
 6. FECHA DE INICIO DEL PROYECTO : 010280
 II. LOCALIZACION
 8. AREA : CENTRAL 9. PAIS : COSTA RICA
 10. OTROS PAISES Y ORGANISMOS INTERNACIONALES QUE COLABORAN :

11. PRINCIPAL ORGANISMO CONTRAPARTE NACIONAL : MINISTERIO DE EDUCACION
 12. NOMBRE OFICINA O DEPARTAMENTO CONTRAPARTE : DEPARTAMENTO AGROPECUARIO
 13. OTRAS INSTITUCIONES MALES PARTICIPANTES : MIDEPLAN

III. PERSONAL DEL PROYECTO OFICINA O DEPTO CONTRP. : R. SOLERA 16. NO. FUNCION PPI 1 PPN 4 PSG 1
 14. NOMBRE RESPONSABLE EN IICA DEL PROYECTO : F. SYLVESTER FECHA FIN.COMT
 IV. B. OBJETIVOS :

18. DESCRIP. ESTRATEGIA E.JEC.
 1. REALIZAR EST. DE LAS CONDICIONES DE PRODUCCION Y PRODUCTIVIDAD
 2. ELABORAR PLANES P/ INTEGRAR LOS COLEGIOS A PLANES DE DESARR. DE LA ZONA
 3. ELABORAR LA PARTICIPACION E INTEGRACION ENTRE COMUNIDAD ESCOLAR Y RURAL
 4. PROMOVER PLANES DE INVESTIGACION EN DIVERSOS CAMPOS AGRICOLAS
 SE BASA EN LA APLICACION DE LOS CONCEPTOS DE "ENSEÑAR PRODUCIENDO",
 "APRENDER PRODUCIENDO", "APRENDER HACIENDO", COMUNES EN NUESTROS COLE-
 GIOS

19. METAS DEL PROYECTO : PLANIFICACION INTEGRAL DE 52 FINCAS DE COLEGIOS AGROPECUARIOS

20. PRODUCTOS FINALES : PROBLEMAS ESPECIFICAS PARA AUMENTAR LA PRODUCCION Y PRODUC. EN COLEGIOS
 CAPACITACION A FUNCIONARIOS EN PLANIFICACION DE COLEGIOS AGROPECUARIOS

21. BENEFICIARIOS : 52 COLEGIOS AGROPECUARIOS, ALUMNOS, PROFESORES Y COMUNIDADES

22. PRESUPUESTO TOTAL (MILES US \$) :	1981	1982	1983	1984	1985	1986	1987	1988	1989	1990	TOTAL
CUDTAS	0	0	0	0	0	0	0	0	0	0	0
TOT. RECURSOS EXTER.	0	0	40	59	95	0	0	0	0	0	194
MINI. ST. DE PLANIFIC.	0	0	0	0	0	0	0	0	0	0	0
I.I.C.A. - OTROS	0	0	0	0	0	0	0	0	0	0	0
TOTAL GENERAL	0	0	40	59	95	0	0	0	0	0	194
CUOTAS/TOTAL GENERAL	0	0	0	0	0	0	0	0	0	0	0
23. FUENTE FINAN. NOMBRE FUENTE	PAIS ORIGEN MONTOS INICIAL Y FINAL PAIS ORIGEN MONTOS INICIAL Y FINAL										
MINI. ST. DE PLANIFIC.	COSTA RICA										

24. CLAUSULAS IMPORTANTES DEL CONVENIO
 FECHA LIMITE Y/O PERIODICIDAD

25. FECHA ULT. PRES. FACTURAS : 28. ESTADO DEL PROYECTO : 5

26. PORC. CANTIS 18.00 CALC. SOBRE 50757 MONTO 8.9 27. FONDO ROTATORIO MONTO

DIRECCION DE FINANCIAMIENTO EXTERNO
 PERFILES Y PROYECTOS A FINANCIARSE CON RECURSOS EXTERNOS
 INFORMACION BASICA

L2
 INFCR. AL 17JUL84

I. IDENTIFICACION

1. NOMBRE : COOPER. TECN. EN APCYC CONSCL. SECT. DE DESAR. AGROP. Y REC. NAT. REN. AREA ZONIF 3. NUMERO PROYECTO : 041008
 4. PROGRAMA : 3 6. FECHA INICIO PROYECTO : 150684 7. FECHA FINALIZACION : 311285 AMBITO PROYECTO : C

II. LOCALIZACION

8. AREA : CENTRAL 9. PAIS : COSTA RICA 15. NOMBRE RESPONS. PROJ. IICA : F. PATCS
 11. PRINCIPAL ORGANISMO CONTRAPARTE NACIONAL : MINISTERIO DE AGRICULTURA Y GANADERIA (MAG)

III. EL PROYECTO

17. OBJETIVOS : ESTABLECER UN PROGR. DE ZONIF. AGROPEC. INTEGRAL Y PERMANENTE QUE CONSTI-
 Tuya LA BASE P/LA FORMUL. Y EJECUC. DE UNA POL. NACIONAL P/UN MEJOR APRCV.
 DE LOS RECURSOS NAT., ECONOMICOS SOCIALES E INSTITUCIONALES DEL PAIS

18. DESCRIP. ESTRATEGIA EJECUCION: PARTICIPACION DE LOS ORGANOS DEL SECTOR PUBLICO A GROPECUA-
 KIC Y DE LA EMPRESA PRIVADA PARA LA REALIZACION DEL PROGRAMA

19. METAS DEL PROYECTO : 1) CAPACITAC. FORMAL EN SERVICIO DE LOS FUNCIONARIOS DEL SECTOR; 2) OB-
 TENER RECUR. PRESUP. QUE DEN PERMANENCIA AL PROJ. DE ZONIF. 3) ESTABLECER
 UN SIST. DOCUMENTAL Y ESTADIS. 4) EVALUAR LA INFORMACION AGROCLIMATICA E
 IDENTIF. LOS REQUERIMIENT. AGRICOLALES, 5) IDENTIFICAR, DE TERM. Y ESTUDIAR
 LAS PRINCIP. AREAS DE VCCACION FORESTAL Y CLAS. Y EVAL. SU POTENCIAL. ETC

20. PRODUCTOS FINALES :

21. BENEFICIARIOS : SECTOR AGROPECUARIO Y FORESTAL DEL PAIS

22. PRESUPUESTO TOTAL (MILES DE US\$)

	1982	1983	1984	1985	1986	1987	1988	1989	1990	TOTAL
CUOTAS										85
TOT. RECURSOS EXTERNOS			31	54						119
MAG-SEPSA			44	75						90
MIDEPLAN			33	57						29
I.I.C.A. - OTROS			11	18						
TOTAL GENERAL			75	129						204
% CUOTAS/TOTAL GENERAL			41.33	41.86						

26. PORCENT. CATTIS : 0.00 CALC. SOBRE : MONTO : 28. ESTADO DEL PROYECTO : 4

AREA : CENTRAL
 PAIS : COSTA RICA
 DIRECCION DE FINANCIAMIENTO EXTERNO
 CONVENIOS DE COOPERACION EN EJECUCION

NOMBRE PROYECTO : PLANIFICACION INTEGRAL DE FINCAS DE COLEGIOS AGROPECUARIOS COD. LEGAL : CT/CRI 2-07-83 (85)		AMB. PROY. : C COD. LEGAL : AC/CRI 9-01-84 (19/84)	
FECHA FIRMA CONVENIO IICA-PAIS : 29/08/83 FECHA FIRMA CONVENIO IICA-ORG EXTERNO : 1986		1987. AMB. PROY. : C COD. LEGAL : AC/CRI 9-01-84 (19/84)	
PRESUPUESTO TOTAL (MILES DE US\$) AC.-1981 1982 CUOTAS : 0 0 MINIST. DE PLANIFIC. : 0 0		1988. AMB. PROY. : C COD. LEGAL : AC/CRI 9-01-84 (19/84)	
I.I.C.A. - OTROS : TOTAL GENERAL : CUOTAS/TOTAL :		1989. AMB. PROY. : C COD. LEGAL : AC/CRI 9-01-84 (19/84)	
MONTO CATIS : PORCENTAJE CATIS SOBRE VALOR TOTAL DEL PROYECTO : 15.00		1990. AMB. PROY. : C COD. LEGAL : AC/CRI 9-01-84 (19/84)	
NOMBRE PROYECTO : DE SARROLLO PROG. CAPACITAC. AGENTES CREDITO EN PREP. Y EVAL. PROY. AGRICOLAS COD. LEGAL : AC/CRI 9-01-84 (19/84)		AMB. PROY. : C COD. LEGAL : AC/CRI 9-01-84 (19/84)	
FECHA FIRMA CONVENIO IICA-PAIS : 30/01/84 FECHA FIRMA CONVENIO IICA-ORG EXTERNO : 1986		1987. AMB. PROY. : C COD. LEGAL : AC/CRI 9-01-84 (19/84)	
PRESUPUESTO TOTAL (MILES DE US\$) AC.-1981 1982 CUOTAS : 0 0		1988. AMB. PROY. : C COD. LEGAL : AC/CRI 9-01-84 (19/84)	
I.I.C.A. - OTROS : TOTAL GENERAL : CUOTAS/TOTAL :		1989. AMB. PROY. : C COD. LEGAL : AC/CRI 9-01-84 (19/84)	
MONTO CATIS : PORCENTAJE CATIS SOBRE VALOR TOTAL DEL PROYECTO : 7.80		1990. AMB. PROY. : C COD. LEGAL : AC/CRI 9-01-84 (19/84)	
NOMBRE PROYECTO : ESTUDIO DE EFICIENCIA DEL SECTOR AGROP. Y EVAL. PROGR. CREDITO A GROPECUARIO COD. LEGAL : AC/CRI 9-01-84 (19/84)		AMB. PROY. : C COD. LEGAL : AC/CRI 9-01-84 (19/84)	
FECHA FIRMA CONVENIO IICA-PAIS : FECHA FIRMA CONVENIO IICA-ORG EXTERNO :		1987. AMB. PROY. : C COD. LEGAL : AC/CRI 9-01-84 (19/84)	
PRESUPUESTO TOTAL (MILES DE US\$) AC.-1981 1982 CUOTAS : 0 0		1988. AMB. PROY. : C COD. LEGAL : AC/CRI 9-01-84 (19/84)	
I.I.C.A. - OTROS : TOTAL GENERAL : CUOTAS/TOTAL :		1989. AMB. PROY. : C COD. LEGAL : AC/CRI 9-01-84 (19/84)	
MONTO CATIS : PORCENTAJE CATIS SOBRE VALOR TOTAL DEL PROYECTO : 0.00		1990. AMB. PROY. : C COD. LEGAL : AC/CRI 9-01-84 (19/84)	

DIRECCION DE FINANCIAMIENTO EXTERNO
PROYECTOS FINANCIADOS CON RECURSOS EXTERNOS
FINALIZACION DE PROYECTOS
AÑO 1984

PAIS : BOLIVIA

1. NOMBRE : SEGUR. AGROPECUARIO
4. PROGRAMA : 6 FUENTE PRINC. FIN. : AID 6. FECHA INICIO : 21C180 3. NUMERO PROYECTO : 803001
FECHA FINALIZACION : 290284

PAIS : COLOMBIA

1. NOMBRE : APOYO AL PROGRAMA NACIONAL DE CAPACITACION AGROPECUARIA (PNCA)
4. PROGRAMA : 1 FUENTE PRINC. FIN. : ENTIDADES PATR. FNCA 6. FECHA INICIO : 160780 3. NUMERO PROYECTO : 693101
FECHA FINALIZACION : 150784

1. NOMBRE : CAPACITACION DE LA MUJER EN PRODUCCION Y MERCADEO (CAMPEVER-COLOMBIA)
4. PROGRAMA : 8 FUENTE PRINC. FIN. : AID 6. FECHA INICIO : 01C282 3. NUMERO PROYECTO : 783118
FECHA FINALIZACION : 310384

1. NOMBRE : PROMUESTA TEC. PARA EVALUAC. DE IMPACTO DEL PRG. DRI-PAN EN CISTRJ. MALAGA
4. PROGRAMA : 9 FUENTE PRINC. FIN. : PROGRAMA DRI-PAN 6. FECHA INICIO : 15C1E4 3. NUMERO PROYECTO : 833115
FECHA FINALIZACION : 150884

PAIS : ECUADOR

1. NOMBRE : CAPACITACION TECNICA AGROPECUARIA PARA EL SECTOR PUBLICO
4. PROGRAMA : 1 FUENTE PRINC. FIN. : MAG 6. FECHA INICIO : C1C184 3. NUMERO PROYECTO : 833206
FECHA FINALIZACION : 171284

1. NOMBRE : SEGURO AGROPECUARIO
4. PROGRAMA : 6 FUENTE PRINC. FIN. : AID 6. FECHA INICIO : 010379 3. NUMERO PROYECTO : 823207
FECHA FINALIZACION : 290284

1. NOMBRE : CUOPERACION TECNICA PROGRAMA DESARROLLO RURAL INTEGRADO DEL GOBIERNO
4. PROGRAMA : 8 FUENTE PRINC. FIN. : AID 6. FECHA INICIO : 010782 3. NUMERO PROYECTO : 823201
FECHA FINALIZACION : 311284

PAIS : COSTA RICA

1. NOMBRE : PLANIFICACION INTEGRAL DE FINCAS DE COLEGIOS AGROPECUARIOS 3-NUM. PROYECTO : 8C1CC1 4. PROGRAMA : 1
 24. CLAUSULAS IMPORTANTES DEL CONVENIO PERIODICIDAD :
 1-PRORROGABLE ANUALMENTE A PARTIR DE 1980

25. FECHA ULT. PRES. FACTURAS :

1. NOMBRE : FORTALECIMIENTO AL SISTEMA DE PLANIFICACION SECTORIAL AGROPECUARIA (AID-027) 3-NUM. PROYECTO : 761CC2 4. PROGRAMA : 9
 24. CLAUSULAS IMPORTANTES DEL CONVENIO PERIODICIDAD :
 1-TIENE RENOVACIONES PERIODICAS

25. FECHA ULT. PRES. FACTURAS :

1. NOMBRE : FORTALECIMIENTO AL SIST. DE PLANIFICACION SECTORIAL AGROPECUARIA (AID-027) 3-NUM. PROYECTO : 761CC2 4. PROGRAMA : 9
 24. CLAUSULAS IMPORTANTES DEL CONVENIO PERIODICIDAD :

25. FECHA ULT. PRES. FACTURAS :

1. NOMBRE : FORTALECIMIENTO AL SIST. DE PLANIFICACION SECTORIAL AGROPECUARIA (AID-C32) 3-NUM. PROYECTO : 761CO2 4. PROGRAMA : 9
 24. CLAUSULAS IMPORTANTES DEL CONVENIO PERIODICIDAD :

25. FECHA ULT. PRES. FACTURAS :

1. NOMBRE : FORTALECIMIENTO AL SISTEMA DE PLANIFICACION SECTORIAL AGROPECUARIA-F59 3-NUM. PROYECTO : 761CC2 4. PROGRAMA : 9
 24. CLAUSULAS IMPORTANTES DEL CONVENIO PERIODICIDAD :

25. FECHA ULT. PRES. FACTURAS :

DIRECCION DE FINANCIAMIENTO EXTERNO
PROYECTOS FINANCIADOS CON RECURSOS EXTERNOS
RECURSOS POR COSTOS ADMINISTRATIVOS Y TECNICOS INDIRECTOS

PAIS : PARACLAY

1. NOMBRE : FORTALECIMIENTO DEL SISTEMA DE ENSEÑANZA AGROPECUARIA Y FORESTAL
 4. PROGRAMA : 1 7. FECHA FINALIZACION : 311284 26. PORCENTAJE DE CATIS : 12 CALCULO SOBRE : 655.556 MONTE : 804201
 23. AGENCIA FINANCIERA : MONTE FINAL 739
 BID 704 70
 MINI S. AGR. YGANAD. *

1. NOMBRE : DESARROLLO DEL SISTEMA DE GENERACION Y TRANSFERENCIA DE TECNOLOGIA AGROPECUARIA
 4. PROGRAMA : 2 7. FECHA FINALIZACION : 241085 26. PORCENTAJE DE CATIS : 13 CALCULO SOBRE : 1251.656 MONTE : 167
 23. AGENCIA FINANCIERA : MONTE FINAL 1458
 BID

PAIS : URUGUAY

1. NOMBRE : COOPERACION TECNICA PARA EL DESARROLLO AGROPECUARIO REGIONAL
 4. PROGRAMA : 8 7. FECHA FINALIZACION : 311285 26. PORCENTAJE DE CATIS : 0 CALCULO SOBRE : 834302
 23. AGENCIA FINANCIERA : MONTE FINAL 0
 MAP
 URUGUAY

PAIS : BRASIL

1. NOMBRE : COOPERACION DEL ESTADO EN LA IMPLEMENTACION DE EDUCACION EN PARIAMAZONAS
 4. PROGRAMA : 1 7. FECHA FINALIZACION : 300985 26. PORCENTAJE DE CATIS : 10 CALCULO SOBRE : 124.866 MONTE : 13
 23. AGENCIA FINANCIERA : MONTE FINAL 0
 GOVERNO DO AMAZONAS PAIS ORIGEN BRASIL

PROGRAMAS (EN BILES DE U.S.\$)

PAISES	01 %	02 %	03 %	04 %	05 %	06 %	07 %	08 %	09 %	10 %	11 %	TOTAL %	
COSTA RICA	40	16	0	0	0	0	0	0	209	84	0	249	
EL SALVADOR	0	0	0	0	0	50	100	0	0	0	0	50	
GUATEMALA	0	0	24	0	0	0	0	160	76	0	0	210	
HONDURAS	0	0	38	0	0	0	0	43	17	44	0	252	
NICARAGUA	0	0	100	0	0	0	0	0	0	0	0	50	
PANAMA	0	0	0	0	0	188	63	5	2	107	35	300	
REPUBLICA DOMINICANA	0	0	0	0	0	157	33	37	8	60	13	472	
MEXICO	0	0	0	0	0	0	0	0	43	100	0	43	
MULTINACIONAL	0	0	0	0	0	1165	62	302	16	413	22	1880	
TOTAL AREA NORTE	40	1	197	6	143	4	0	0	1562	45	75	2	547
BARBADOS	0	0	0	0	0	0	0	0	0	0	0	50	
GUAYANA	0	0	0	0	0	0	0	0	0	0	0	50	
GUYANA	0	0	0	0	0	50	100	0	0	0	0	50	
JAMAICA	0	0	0	0	0	0	0	0	0	0	0	8073	
JAMICA	0	0	165	100	0	0	0	0	0	0	0	165	
SURINAM	0	0	0	0	0	0	0	0	0	0	0	50	
SURINAM-TOBAGO	0	0	0	0	0	0	0	0	0	0	0	50	
MULTINACIONAL	0	0	0	0	0	0	0	0	20	100	0	20	
TOTAL AREA CARIBE	0	0	215	3	0	0	8029	94	0	150	2	100	1
BOLIVIA	225	35	0	0	0	0	0	0	0	31	0	77	12
COLOMBIA	0	0	0	0	0	0	0	0	0	0	0	55	100
ECUADOR	25	11	15	0	0	0	0	0	0	325	81	0	40
PERU	0	0	179	63	0	0	0	0	0	50	19	0	0
VENEZUELA	0	0	37	0	0	0	332	39	0	0	119	14	0
TOTAL AREA ANDINA	254	11	600	27	0	0	363	16	77	3	549	25	257
ARGENTINA	47	24	0	0	0	0	0	0	0	50	26	0	0
CHILE	0	0	12	0	0	0	0	0	0	0	0	0	0
PARAGUAY	354	43	416	51	0	0	0	0	0	50	6	0	0
BRUGUAY	0	0	0	0	0	0	0	0	0	89	100	0	0
BRASIL	208	2	7324	63	1413	13	132	1	0	687	6	217	2
MULTINACIONAL	0	0	0	0	0	0	0	0	0	0	0	0	0
TOTAL AREA SUR	659	5	7740	63	1425	12	735	6	0	490	4	50	3
HEMISFERICO	0	0	587	100	0	0	0	0	0	0	0	0	0
HEMISFERICO	109	4	73	3	45	2	0	0	0	1032	42	77	3
PROY. HEMISFERICOS	109	4	660	22	45	1	0	0	0	1032	34	77	3
TOTAL GENERAL	1062	9412	1613	8854	125	3581	302	1927	2530	199	16	29621	
ECB DEL TOTAL GRAL.	3.6	31.8	5.4	29.9	0.4	12.1	1.0	6.5	8.5	0.7	0.1	100 %	

DIRECCION DE FINANCIAMIENTO EXTERNO

PROYECTOS EN EJECUCION FINANCIADOS CON RECURSOS EXTERNOS
PROYECTOS MAYORES DE US\$ 200000

INFORMAL 19 JUL 84

1. NOMBRE : PROG. MODERNIZAC. CAFICULTURA EN MEXICO C.A. Y PANAMA (PROMECAFE-PAISES)

4. PROGRAMA : 6. FECHA INICIO PROY. : 01/06/78 7. FECHA FINALIZACION : 31/12/88 3. NUMERO PROYECTO : 785101

15. NOMBRE RESPONSABLE EN IICA DEL PROYEC. : A. PALENCA AMBITO DEL PROYECTO : 3

ESTADO DEL PROYECTO : 5		ESTADO DEL PROYECTO : 5				TOTAL
CUOTAS	1981	1982	1983	1984	1985	1586
TOT. RECURSOS EXTERNOS	58	45	38	56	0	0
I.I.C.A. - OTROS	58	430	871	1259	1472	519
TOTAL GENERAL	116	476	909	1315	1472	519

1. NOMBRE : ACUERDO DE COOPERACION ENTRE INST. FRANCIS DEL CAFE Y EL CACAO Y EL IICA

4. PROGRAMA : 6. FECHA INICIO PROY. : 11/06/80 7. FECHA FINALIZACION : 11/06/83 3. NUMERO PROYECTO : 805106

15. NOMBRE RESPONSABLE EN IICA DEL PROYEC. : M. BERTHOUDY AMBITO DEL PROYECTO : 1

ESTADO DEL PROYECTO : 5		ESTADO DEL PROYECTO : 5				TOTAL
CUOTAS	1981	1982	1983	1984	1985	1586
TOT. RECURSOS EXTERNOS
I.I.C.A. - OTROS	70	70	70	70	70	70
TOTAL GENERAL	70	70	70	70	70	70

1. NOMBRE : MODERNIZACION CAFICULTURA EN MEXICO, CENTROAMR Y PANAMA (PROMECAFE-ROCAP)

4. PROGRAMA : 6. FECHA INICIO PROY. : 07/06/83 7. FECHA FINALIZACION : 3. NUMERO PROYECTO : 785101

15. NOMBRE RESPONSABLE EN IICA DEL PROYEC. : AMBITO DEL PROYECTO : 0

ESTADO DEL PROYECTO : 5		ESTADO DEL PROYECTO : 5				TOTAL
CUOTAS	1981	1982	1983	1984	1985	1586
TOT. RECURSOS EXTERNOS	0	0	0	0	0	0
I.I.C.A. - OTROS	0	0	642	0	0	0
TOTAL GENERAL	0	0	642	0	0	0

DIRECCION DE FINANCIAMIENTO EXTERNO

INFR. AL 11MAY84

PROYECTOS EN EJECUCION FINANCIADOS CON RECURSOS EXTERNOS

ANC 1984

PROGRAMAS (NUMERO DE PROYECTOS)

PAISES	01	02	03	04	05	06	07	08	09	10	11	TOTAL	
COSTA RICA	1	50	C	0	0	0	0	0	0	0	C	0	2
GUATEMALA	C	C	0	0	0	0	0	0	0	0	1	50	C
HONDURAS	1	17	C	0	0	1	17	0	0	1	17	1	17
PANAMA	C	0	C	0	0	0	0	0	1	100	C	0	C
REPUBLICA DOMINICANA	C	0	C	2	25	0	0	0	1	13	3	38	1
MULTINACIONAL	C	0	C	0	0	0	1	25	0	2	50	1	25
TJT. AREA CENTRAL	2	9	C	0	2	9	1	4	0	0	4	17	3
HAITI	0	0	C	0	0	0	1	50	0	0	0	0	0
JAMAICA	0	C	C	0	0	0	0	1	100	0	0	0	0
TRINIDAD-TUBAGO	C	C	0	0	0	0	0	0	0	0	0	0	1
TOTAL AREA CARIBE	0	C	C	0	0	0	1	25	0	0	0	0	0
BOLIVIA	C	0	C	0	0	0	0	0	0	1	100	0	0
COLOMBIA	1	8	2	17	0	0	0	2	17	1	8	2	25
ECUADOR	0	C	1	20	0	0	0	0	0	1	20	0	0
PERU	C	C	1	25	0	0	0	0	0	0	0	0	2
VENEZUELA	1	13	1	13	0	0	1	13	1	13	1	13	1
TOTAL AREA ANDINA	2	7	5	17	0	0	3	10	3	10	4	13	5
ARGENTINA	C	0	0	0	0	0	0	0	0	0	0	0	0
CHILE	2	40	1	20	0	0	0	0	0	0	0	0	0
PARAGUAY	2	50	1	25	0	0	0	0	0	0	1	25	0
URUGUAY	C	C	C	0	0	0	0	0	0	0	1	100	C
BRASIL	2	8	3	13	8	33	0	0	0	0	5	21	2
MULTINACIONAL	C	C	0	0	0	0	0	0	0	0	0	0	0
TOTAL AREA SUR	6	17	5	14	8	22	2	6	1	3	7	19	2
HEMISFERICO	1	10	C	0	1	10	0	0	0	0	0	0	4
TJT. HEMISFERICOS	1	10	0	0	1	10	0	0	0	0	0	0	4
TOTAL GENERAL	11	10	11	5	1	12	7	16	15	12	3	103	3
PORC.DEL TOTAL GRAL.	10.7	9.7	10.7	4.9	1.0	11.7	6.8	15.5	14.6	11.7	2.9	100 %	2.9

DIRECCION DE FINANCIAMIENTO EXTERNO
PROYECTOS EN EJECUCION FINANCIADOS CON RECURSOS EXTERNOS

INFORMAL 11 JUL 1984

PROGRAMAS (NUMERO DE PROYECTOS)

Año 1984

FUENTE FINANCIAMIENTO	C1	C2	C3	04	05	06	07	08	09	10	11	TOTAL %
BANCO MUNDIAL	2	1	0	0	0	2	0	0	3	0	0	17
COMUNIDADES EUROPEAS	2	0	0	0	0	0	0	1	0	0	0	1
COMPANIA	0	0	0	0	0	0	0	0	0	0	0	1
FRANCIA	0	0	0	0	0	0	0	0	0	0	0	1
REINO UNIDO	0	1	0	0	0	0	0	0	0	0	0	12
ITALIA	0	0	0	0	0	0	0	0	0	0	0	100
JAPON	0	0	0	0	0	0	0	0	0	0	0	100
ESTADOS UNIDOS	0	0	0	0	0	0	0	0	0	0	0	100
FRANCIA	0	0	0	0	0	0	0	0	0	0	0	100
PAISES BAJOS	0	0	0	0	0	0	0	0	0	0	0	100
REPUBLICA ARGENTINA	0	0	0	0	0	0	0	0	0	0	0	100
REPUBLICA DOMINICANA	0	0	0	0	0	0	0	0	0	0	0	100
MEXICO	0	0	0	0	0	0	0	0	0	0	0	100
GUAYANA FRANCESA	0	0	0	0	0	0	0	0	0	0	0	100
COLOMBIA	0	0	0	0	0	0	0	0	0	0	0	100
PERU	0	0	0	0	0	0	0	0	0	0	0	100
ARGENTINA	0	0	0	0	0	0	0	0	0	0	0	100
CHILE	0	0	0	0	0	0	0	0	0	0	0	100
JR JAVAY	0	0	0	0	0	0	0	0	0	0	0	100
BRASIL	0	0	0	0	0	0	0	0	0	0	0	100
GUAYANA FRANCESA	0	0	0	0	0	0	0	0	0	0	0	100
IRELANDA	0	0	0	0	0	0	0	0	0	0	0	100
KELUGS	0	0	0	0	0	0	0	0	0	0	0	100
FINANCIAMIENTO	0	0	0	0	0	0	0	0	0	0	0	100
TOTAL GENERAL	18	15	15	11	1	20	13	28	22	15	3	162
PORC. DEL TOTAL GRAL	11.1	9.3	9.3	6.8	0.6	12.3	8.0	17.3	14.2	9.3	1.9	100 %

